

ZÁKÁNY

Szerszámház és szerviz



Instrucțiuni de utilizare și manual tehnic pentru

ZIVtec ZHA 200/70 R - ZIVtec ZHA 420/90 R

ZIVtec ZHA 200/70 H - ZIVtec ZHA 390/90 H

ZIVtec ZHA 230/45 E1 - ZIVtec ZHA 400/70 E3

ZIVtec ZHA 400/90 E3

pentru tocătoarele de crengi



ZIVtec ZHA 200/70 R și 420/90 R
ZIVtec ZHA 200/70 H și 390/90 H
ZIVtec ZHA 230/45 E1 și 400/70 E3 și ZHA 400/90 E3
Tocător de crengi



Zákány Szerszámház Kft.

Contacte

- Ungaria, 4130 Derecske, Str. Dózsa György nr. 32/A
- zivtool.ro
- vanzari@zivtool.ro
- [+40 377 102 238](tel:+40377102238)

Importanța manualului tehnic



Înainte de utilizarea echipamentului, citiți cu atenție acest manual de utilizare!

Păstrați manualul și aveți-l întotdeauna la îndemână pe durata utilizării echipamentului, deoarece vă poate fi util și necesar în viitor!

Simboluri de avertizare

Vă rugăm să citiți manualul de utilizare și să acordați atenție simbolurilor de avertizare. Definițiile de mai jos descriu nivelul de gravitate asociat fiecărui simbol sau cuvânt de avertizare.

Pericol:

Indică un pericol iminent care, dacă nu este evitat, poate cauza răni grave sau fatale.



Avertizare:

Indică un pericol potențial care, dacă nu este evitat, poate provoca răni grave sau fatale.

Atenție:

Indică un pericol potențial care, dacă nu este îndepărtat, poate cauza răni ușoare sau moderate.

Notă:

Se referă la practici care nu implică riscuri de vătămare corporală, dar care, dacă nu sunt evitate, pot cauza daune materiale.

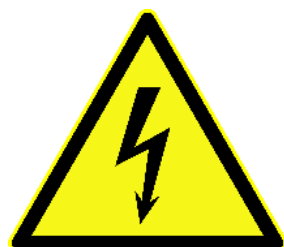

Indică riscul de șoc electric.

Cuprins

Contacte	I
Importanța manualului tehnic	II
Simboluri de avertizare	II
Cuprins.....	III
Lista figurilor.....	VI
Introducere.....	2
1. Destinația tocătorului de crengi.....	3
1.1 Manual tehnic consolidat.....	3
1.2 Avantajele utilajului nostru.....	3
2. Date tehnice	4
2.1 Dimensiuni generale și greutate pentru modelele ZHA 200/70 R și ZHA 200/70 H.....	4
2.2 Dimensiuni generale și greutate pentru modelele ZHA 420/90 R și ZHA 390/90 H.....	4
2.3 Dimensiuni de tăiere.....	4
2.4 Date despre transmisia prin curea trapezoidală pentru modelele ZHA 200/70 R și ZHA 200/70 H.....	4
2.5 Date despre transmisia prin curea trapezoidală pentru modelele ZHA 420/90 R și ZHA 390/90 H.....	4
2.6 Nivel de zgomot	4
2.7 Date tehnice ale motorului cu ardere internă pentru modelul ZHA 200/70 R.....	5
2.8 Date tehnice ale motorului cu ardere internă pentru modelul ZHA 200/70 H.....	5
2.9 Date tehnice ale motorului cu ardere internă pentru modelul ZHA 420/90 R.....	5
2.10 Date tehnice ale motorului cu ardere internă pentru modelul ZHA 390/90 H.....	5
3. Structura și principalele componente ale tocătorului de crengi ZIVtec ZHA 200/70 R.....	6
3.1 ① Cadru utilaj.....	8
3.2 ② Motor	8
3.3 ③ Unitate de tocare	8
3.4 ④ Hoppers de alimentare	8
3.5 ⑤ Coș de evacuare	9
3.6 ⑥ Mâner	9
3.7 ⑦ Dispozitive de siguranță.....	9
3.8 ⑧ Roți	9

4.	Despachetare, verificare, asamblare.....	10
5.	Funcționarea și operarea utilajului	15
5.1	Descriere tehnică a funcționării, controlului și alimentării cu motor termic pentru modelele ZIVtec ZHA 200/70 R; ZHA 200/70 H; ZHA 420/90 R; ZHA 390/90 H	15
5.1.1	Pornirea motorului	16
5.1.2	Oprirea motorului.....	16
5.1.3	Reglarea vitezei motorului.....	16
5.1.4	Combustibil.....	17
5.1.5	Ulei de motor.....	17
5.1.6	Filtru de aer	17
5.1.7	Bujie.....	17
5.2	Conexiuni electrice și funcționarea dispozitivelor de siguranță	18
5.3	Instalare și setări inițiale înainte de începerea lucrului	19
5.3.1	Tăieri de bază, manipulare	20
6.	Transport.....	22
7.	Curățare, întreținere	24
7.1	Curățare zilnică	24
7.2	Piesă blocată	24
7.3	Întreținere, reparații	25
7.3.1	Întreținerea mecanică	25
7.3.2	Întreținerea electrică.....	27
8.	Accesorii opționale	27
9.	Norme de siguranță și protecția mediului pentru scoaterea definitivă din uz și casarea mașinii	27
10.	Instrucțiuni de siguranță	28
10.1	Marcaj de conformitate CE	28
10.2	Reglementări generale de siguranță.....	28
10.3	Reguli suplimentare de siguranță	29
11.	Piese de schimb disponibile la comandă și informații despre service	31
12.	Simboluri reprezentative.....	36
13.	Interpretarea codului de fabricație al utilajului:	38
14.	Garanție.....	39
14.1	Formular de garanție	40

ZIVtec ZHA 200/70 R și 420/90 R
ZIVtec ZHA 200/70 H și 390/90 H
ZIVtec ZHA 230/45 E1 și 400/70 E3 și ZHA 400/90 E3
Tocător de crengi



15.	Proces-verbal de măsurare a protecției la atingere.....	41
16.	DECLARAȚIE DE CONFORMITATE	42
17.	Certificat de Calitate.....	43

Lista figurilor

Figura 1 - ZIVtec ZHA 200/70 R - Vedere frontală-dreapta a tocătorului de crengi.....	6
Figura 2 - ZIVtec ZHA 200/70 R - Vedere frontală-stânga a tocătorului de crengi.....	7
Figura 3 - Cuplajul de strângere al șuruburilor cu filet metric standard	10
Figura 4 - Diagramă explodată a componentelor principale ale modelelor ZIVtec ZHA 200/70 R și ZHA 200/70 H pentru asamblare	11
Figura 5 - Fixarea mânerului pentru modelele ZIVtec ZHA 200/70 R și ZIVtec ZHA 200/70 H.....	12
Figura 6 - Fixarea hopper-ului de alimentare și a coșului de evacuare pentru modelele ZIVtec ZHA 200/70 R și ZIVtec ZHA 200/70 H	13
Figura 7 - Microîntrerupătoare ZIVtec ZHA 200/70	14
Figura 8 - Schema de conexiuni electrice pentru tocătorul de crengi ZIVtec ZHA 200/70 R; ZHA 200/70 H; ZHA 420/90 R; ZHA 390/90 H.....	18
Figura 9 - Rabaterea mânerului pentru transport.....	23
Figura 10 - Vedere din spate a unității de tocare, puncte de ungere	26
Figura 11 - Principalele componente ale utilajului.....	31
Figura 12 - Componentele unității de tocare	32

ZIVtec ZHA 200/70 R și 420/90 R
ZIVtec ZHA 200/70 H și 390/90 H
ZIVtec ZHA 230/45 E1 și 400/70 E3 și ZHA 400/90 E3
Tocător de crengi



Introducere

În numele Zákány Szerszámház Kft., vă felicit pentru achiziția tocătorului de crengi ZIVtec ZHA 200/70 R; ZHA 200/70 H; ZHA 420/90 R; ZHA 390/90 H; ZHA 230/45 E1; ZHA 400/70 E3; ZHA 400/90 E3.

Sunt sigur că veți folosi cu satisfacție utilajul achiziționat și că acesta vă va economisi timp și efort.

Vă doresc succes în muncă!

Prezentul manual de utilizare și manual tehnic conține informațiile necesare pentru o utilizare corectă și în siguranță a utilajului. Vă rugăm să-l citiți cu atenție, să aplicați și să respectați instrucțiunile!

Dacă aveți întrebări cu privire la tocătorul de crengi sau sugestii care ar putea contribui la o funcționare mai bună și mai sigură a echipamentului, nu ezitați să ne contactați!

Adresă poștală: 4130 Derecske, Str. Dózsa György nr. 32/A

Adresă de e-mail: vanzari@zivtool.ro

Număr de telefon: [+40 377 102 238](tel:+40377102238)

Cu respect: Zákány Imre

1. Destinația tocătorului de crengi

Tocătorul de crengi este un echipament destinat procesării resturilor rezultate în urma tăierilor de grădină, inclusiv crengi de arbuști, tufișuri și diverse tipuri de copaci. Utilizarea acestuia permite mărunțirea/tocarea crengilor, generând așchii care pot fi gestionate mult mai ușor și eficient. Utilajul nu trebuie folosit pentru aplicații care nu sunt specificate în manualul de utilizare!

1.1 Manual tehnic consolidat

Modelele de utilaje menționate în titlu au o construcție mecanică similară. Modul de funcționare și utilizare este identic, iar diferențele constau în dimensiunea și dispunerea componentelor.

Din acest motiv, prezentul manual de utilizare și manual tehnic este un document consolidat pentru următoarele modele:

- ZHA 200/70 R
- ZHA 200/70 H
- ZHA 420/90 R
- ZHA 390/90 H

Destinația utilajului este aceeași pentru toate modelele menționate.

În acest manual de utilizare sunt prezentate atât structura, cât și modul de operare al fiecărui model.

1.2 Avantajele utilajului nostru

- Utilizare versatilă
- Funcționare simplă
- Durată lungă de viață
- Fabricat în Ungaria
- Raport preț/valoare avantajos
- Instalare ușoară
- Transport facil
- Piese de uzură interschimbabile
- Cuțite tocătoare cu două tăișuri
- Asigurare constantă a pieselor de schimb, întreținere simplă
- Operare în siguranță
- Mobilitate ușoară

ZIVtec ZHA 200/70 R și 420/90 R
ZIVtec ZHA 200/70 H și 390/90 H
ZIVtec ZHA 230/45 E1 și 400/70 E3 și ZHA 400/90 E3
Tocător de crengi

2. Date tehnice

2.1 Dimensiuni generale și greutate pentru modelele ZHA 200/70 R și ZHA 200/70 H

Lungime	1300 mm
Lățime	410 mm
Înălțime	990 mm
Greutate	60 kg

2.2 Dimensiuni generale și greutate pentru modelele ZHA 420/90 R și ZHA 390/90 H

Lungime	mm
Lățime	mm
Înălțime	mm
Greutate	105 kg

2.3 Dimensiuni de tăiere

Diametrul maxim al crengilor pentru modelele ZHA 200/70 R și ZHA 200/70 H	70 mm
Diametrul maxim al crengilor pentru modelele ZHA 420/90 R și ZHA 390/90 H	90 mm

2.4 Date despre transmisia prin curea trapezoidală pentru modelele ZHA 200/70 R și ZHA 200/70 H

Raport de transmisie	1,25 (= 1:1,25)
Număr de curele	2 buc

2.5 Date despre transmisia prin curea trapezoidală pentru modelele ZHA 420/90 R și ZHA 390/90 H

Raport de transmisie	
Număr de curele	

2.6 Nivel de zgomot

Pentru modelele ZHA 200/70 R și ZHA 200/70 H	110 dB
Pentru modelele ZHA 420/90 R și ZHA 390/90 H	116 dB

ZIVtec ZHA 200/70 R și 420/90 R
ZIVtec ZHA 200/70 H și 390/90 H
ZIVtec ZHA 230/45 E1 și 400/70 E3 și ZHA 400/90 E3
Tocător de crengi

2.7 Date tehnice ale motorului cu ardere internă pentru modelul ZHA 200/70 R

Denumire	ZONGSHEN GB200
Putere	4,2 kW (5,8 HP) - 3600 rpm
Cuplu maxim	11,5 Nm / - 2600 rpm
Pornire	Cu demaror manual
Capacitate ulei motor	0,6 l
Capacitate rezervor combustibil	2,6 l

2.8 Date tehnice ale motorului cu ardere internă pentru modelul ZHA 200/70 H

Denumire	Honda GX-200
Putere	4.3 kW (5.8 HP) / 3 600 rpm
Cuplu maxim	12.4 Nm / 1.26 kgfm / 2 500 rpm
Pornire	Cu demaror manual
Capacitate ulei motor	0,6 l
Capacitate rezervor combustibil	3.1 l
Consum la sarcină continuă	1.7 L/hr - 3 600 rpm

2.9 Date tehnice ale motorului cu ardere internă pentru modelul ZHA 420/90 R

Denumire	ZONGSHEN GB420
Putere	9,0 kW (12 HP) - 3600 rpm
Cuplu maxim	27 Nm / - 2600 rpm
Pornire	Cu demaror manual
Capacitate ulei motor	1,1 l
Capacitate rezervor combustibil	6,1 l

2.10 Date tehnice ale motorului cu ardere internă pentru modelul ZHA 390/90 H

Denumire	Honda GX-390
Putere	8,7 kW (11,7 HP) - 3600 rpm
Cuplu maxim	26,5 Nm / 2,7 kgfm - 2500 rpm
Pornire	Cu demaror manual
Capacitate ulei motor	1,1 l
Capacitate rezervor combustibil	6,1 l
Consum la sarcină continuă	3,5 l/h - 3 600 rpm

ZIVtec ZHA 200/70 R și 420/90 R
ZIVtec ZHA 200/70 H și 390/90 H
ZIVtec ZHA 230/45 E1 și 400/70 E3 și ZHA 400/90 E3
Tocător de crengi

3. Structura și principalele componente ale tocătorului de crengi ZIVtec ZHA 200/70 R

Partea frontală a utilajului este considerată acea latură unde operatorul se află în timpul utilizării.

Utilajul prezentat este alcătuit din următoarele componente principale:



Figura 1 - ZIVtec ZHA 200/70 R - Vedere frontală-dreapta a tocătorului de crengi

ZIVtec ZHA 200/70 R și 420/90 R
ZIVtec ZHA 200/70 H și 390/90 H
ZIVtec ZHA 230/45 E1 și 400/70 E3 și ZHA 400/90 E3
Tocător de crengi

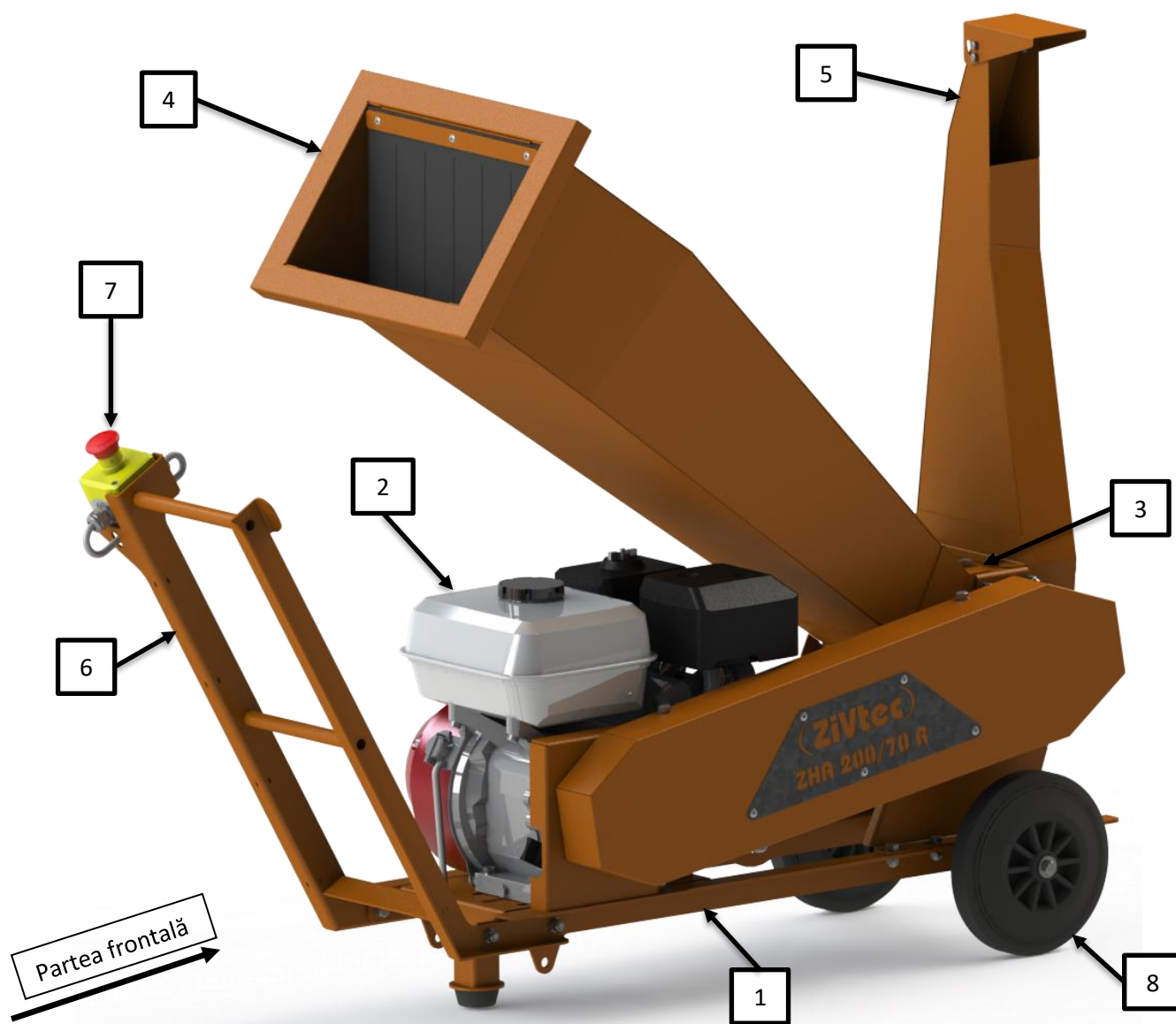

Figura 2 - ZIVtec ZHA 200/70 R - Vedere frontală-stânga a tocătorului de crengi

3.1 ① Cadru utilaj

Cadrul utilajului este realizat din componente produse intern, tăiate cu laser și apoi îndoite la rece, care au fost sudate între ele. Suprafața acestuia a fost tratată prin tehnologia de vopsire în câmp electrostatic.

Elementele structurale ale cadrului:

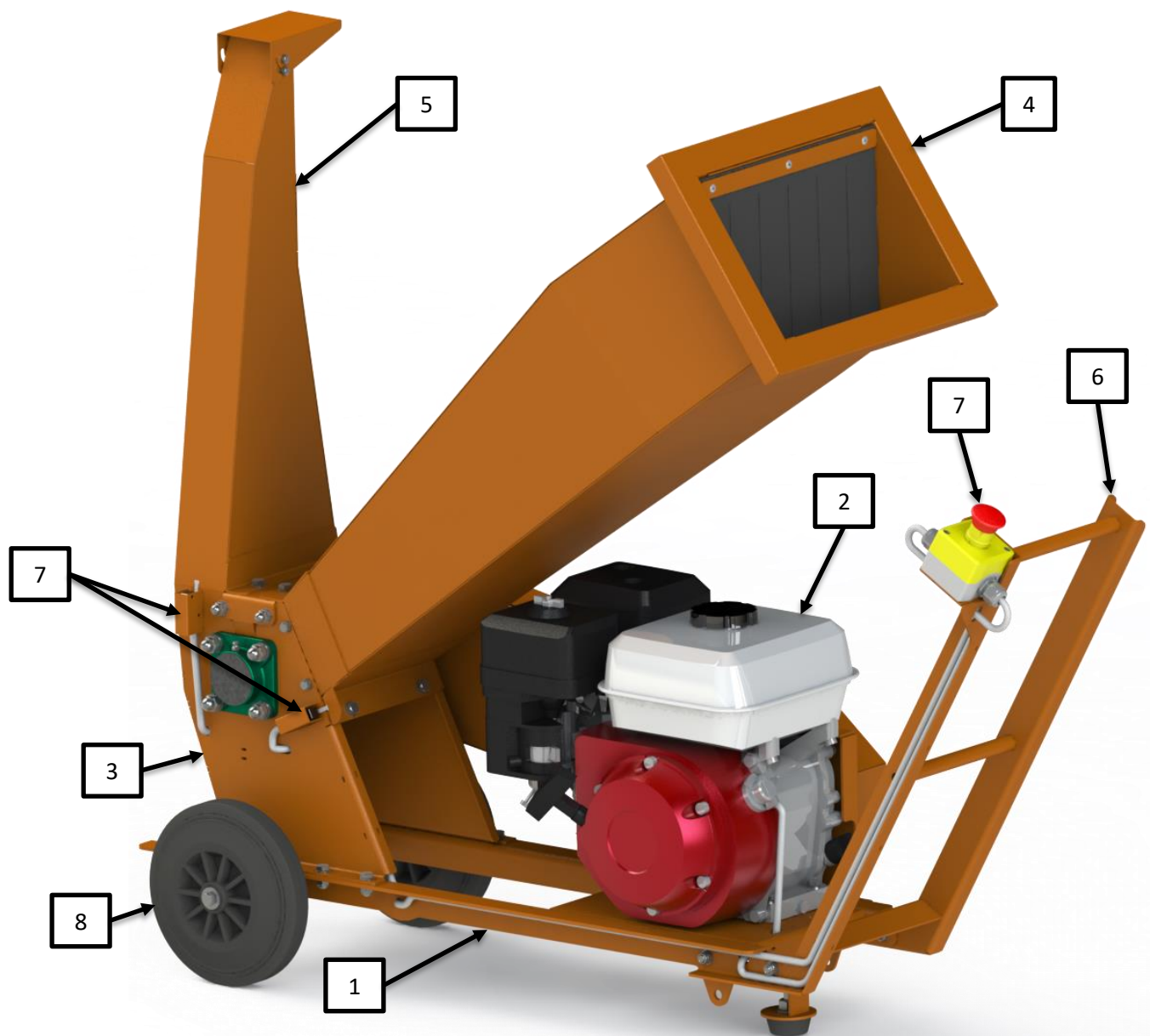
- Bare orizontale dreapta și stânga
- Suport motor
- Ax fix pentru roți

3.2 ② Motor

Utilajul este antrenat de un motor cu ardere internă. Datorită acestui fapt, acesta poate fi deplasat liber pe suprafața de lucru, fără restricții.

3.3 ③ Unitate de tocare

Carcasa unității de tocare este realizată din componente produse intern, tăiate cu laser și apoi îndoite la rece, care au fost sudate între ele. Suprafața a fost tratată prin tehnologia de vopsire în câmp electrostatic.

Tamburul tocător a fost realizat din componente tăiate cu laser și apoi prelucrate mecanic, precum și din țevi prelucrate, care au fost sudate împreună pentru o construcție precisă. Pentru echilibrarea rotației, unitatea de tocare a fost centrată dinamic. Suprafața acesteia a fost tratată prin tehnologia de vopsire în câmp electrostatic.

Elementele structurale ale unității de tocare:

- Carcasa tocătorului, montată pe cadrul utilajului.
- Tamburul tocător, integrat în carcasa tocătorului, ghidat și susținut de rulmenți. Acționarea sa este asigurată de curele trapezoidale.
- Cuțitele tocătoare, montate pe tamburul tocătorului.

3.4 ④ Hoppers de alimentare

Hopper-ul de alimentare este realizat din componente produse intern, tăiate cu laser și apoi îndoite la rece, care au fost sudate între ele. Suprafața a fost tratată prin tehnologia de vopsire în câmp electrostatic.

Prin deschiderea acestuia se introduc crengile ce urmează a fi mărunțite. Pentru prevenirea reculului așchiilor de lemn, la gura de alimentare a fost montată o perdea de cauciuc.

ZIVtec ZHA 200/70 R și 420/90 R
ZIVtec ZHA 200/70 H și 390/90 H
ZIVtec ZHA 230/45 E1 și 400/70 E3 și ZHA 400/90 E3
Tocător de crengi

3.5 ⑤ Coș de evacuare

Coșul de evacuare este realizat din componente produse intern, tăiate cu laser și apoi îndoite la rece, care au fost sudate între ele. Suprafața acestuia a fost tratată prin tehnologia de vopsire în câmp electrostatic.

Prin deschiderea coșului, utilajul evacuează așchiile rezultate în urma tocării, folosind suprapresiunea aerului. Direcția fluxului de așchii poate fi reglată prin deflectorul situat în partea superioară a coșului.

3.6 ⑥ Mâner

Mânerul este realizat din componente produse intern, tăiate cu laser și apoi îndoite la rece, precum și din țevă metalică, care au fost sudate împreună. Suprafața acestuia a fost tratată prin tehnologia de vopsire în câmp electrostatic.

Mânerul este fixat pe cadrul utilajului prin îmbinări cu șuruburi.

3.7 ⑦ Dispozitive de siguranță

Siguranța este asigurată de următoarele componente electrice:

- Buton de oprire de urgență
- Microîntrerupător

Ambele dispozitive au rolul de a opri motorul imediat în cazul unei situații periculoase.

3.8 ⑧ Roți

În partea din spate, o pereche de roți este fixată pe axul montat pe cadrul utilajului prin îmbinări cu șuruburi. Acestea asigură o manevrare ușoară și sigură pentru operator.

ZIVtec ZHA 200/70 R și 420/90 R
 ZIVtec ZHA 200/70 H și 390/90 H
 ZIVtec ZHA 230/45 E1 și 400/70 E3 și ZHA 400/90 E3
 Tocător de crengi

4. Despachetare, verificare, asamblare

Tocătorul de crengi ZIVtec ZHA 200/70 R; ZHA 200/70 H; ZHA 420/90 R; ZHA 390/90 H a fost livrat către dumneavoastră în stare demontată, pe componente principale.

Asigurați-vă că utilajul a fost livrat complet, fără piese lipsă sau deteriorate.

Vă rugăm să verificați setările existente și îmbinările cu șuruburi! Pentru strângerea îmbinărilor cu șuruburi, puteți folosi tabelul de mai jos ca ghid.

Dimensiune șurub	Clasă															
	4.8				8.8 și 9.8				4.8				12.9			
	Cu lubrifiere		Pe uscat		Cu lubrifiere		Pe uscat		Cu lubrifiere		Pe uscat		Cu lubrifiere		Pe uscat	
	Nm	lb.-in.	Nm	lb.-in.	Nm	lb.-in.	Nm	lb.-in.	Nm	lb.-in.	Nm	lb.-in.	Nm	lb.-in.	Nm	lb.-in.
M6	4,7	42	6	53	8,9	79	11,3	100	13	115	16,5	146	15,5	137	19,5	172
M8	11,5	102	14,5	128	22	194	27,5	243	32	23,5	40	29,5	37	27,5	47	35
M10	23	204	29	21	43	32	55	40	63	46	80	59	75	55	95	70
M12	40	29,5	50	37	75	55	95	70	110	80	140	105	130	95	165	120
M14	63	46	80	59	120	88	150	110	175	130	220	165	205	150	260	190
M16	100	74	125	92	190	140	240	175	275	200	350	255	320	235	400	300
M18	135	100	170	125	265	195	330	245	375	275	475	350	440	325	560	410
M20	190	140	245	180	375	275	475	350	530	390	675	500	625	460	790	580
M22	265	195	330	245	510	375	650	480	725	535	920	680	850	625	1080	800
M24	330	245	425	315	650	480	820	600	920	680	1150	850	1080	800	1350	1000
M27	490	360	625	460	950	700	1200	885	1350	1000	1700	1250	1580	1160	2000	1475
M30	660	490	850	625	1290	950	1630	1200	1850	1350	2300	1700	2140	1580	2700	2000
M33	900	665	1150	850	1750	1300	2200	1625	2500	1850	3150	2325	2900	2150	3700	2730
M36	1150	850	1450	1075	2250	1650	2850	2100	3200	2350	4050	3000	3750	2770	4750	3500

Figura 3 - Cuplajul de strângere al șuruburilor cu filet metric standard

ZIVtec ZHA 200/70 R și 420/90 R
ZIVtec ZHA 200/70 H și 390/90 H
ZIVtec ZHA 230/45 E1 și 400/70 E3 și ZHA 400/90 E3
Tocător de crengi

Ținând cont de un transport mai ușor și mai economic, utilajul a fost livrat demontat.

În continuare, vă oferim asistență pentru asamblarea utilajului.

Nu este necesară efectuarea niciunei instalații electrice!

Asamblarea utilajului este ilustrată în următoarea imagine.



Figura 4 - Diagramă explodată a componentelor principale ale modelelor ZIVtec ZHA 200/70 R și ZHA 200/70 H pentru asamblare

Aveți grijă ca, în timpul asamblării, componentele mecanice și electrice ale utilajului să nu fie deteriorate! Asigurați-vă că degetele, orice altă parte a corpului, îmbrăcămintea, cablurile electrice sau alte componente ale utilajului nu sunt prinse accidental!

ZIVtec ZHA 200/70 R și 420/90 R
ZIVtec ZHA 200/70 H și 390/90 H
ZIVtec ZHA 230/45 E1 și 400/70 E3 și ZHA 400/90 E3
Tocător de crengi

Înainte de a începe asamblarea, citiți și înțelegeți complet instrucțiunile! Respectați ordinea și indicațiile specificate în procesul de asamblare!

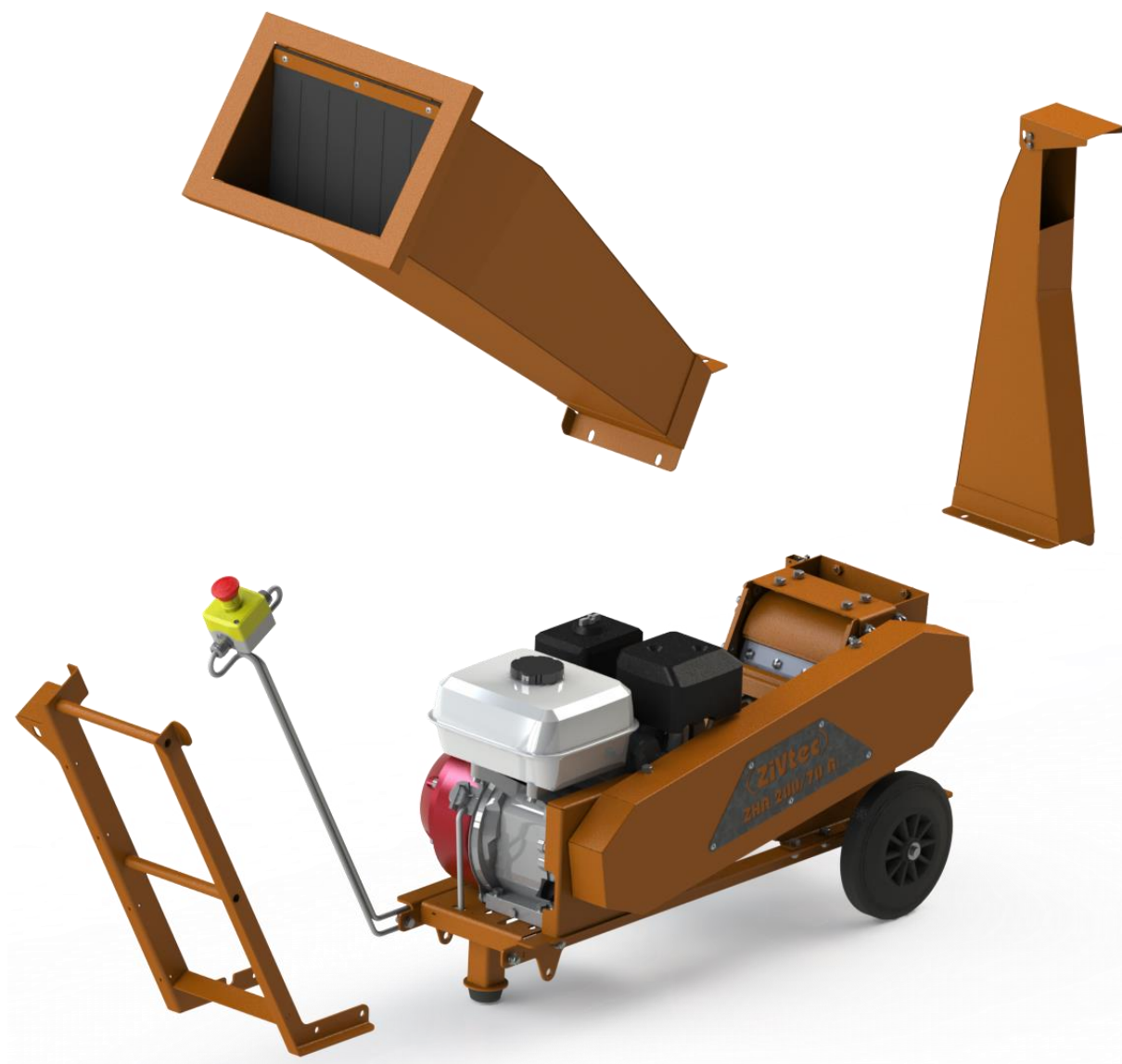
În continuare, va trebui să fixați componentele utilajului exclusiv prin îmbinări cu șuruburi:

- Fixați mânerul în partea frontală a cadrului utilajului.



Figura 5 - Fixarea mânerului pentru modelele ZIVtec ZHA 200/70 R și ZIVtec ZHA 200/70 H

- Fixați hopper-ul de alimentare în partea frontală a unității de tocare.
- Fixați coșul de evacuare în partea din spate a unității de tocare.
- Microîntrerupătoarele verifică fixarea corespunzătoare a hopper-ului de alimentare și a coșului de evacuare.

ZIVtec ZHA 200/70 R și 420/90 R
ZIVtec ZHA 200/70 H și 390/90 H
ZIVtec ZHA 230/45 E1 și 400/70 E3 și ZHA 400/90 E3
Tocător de crengi

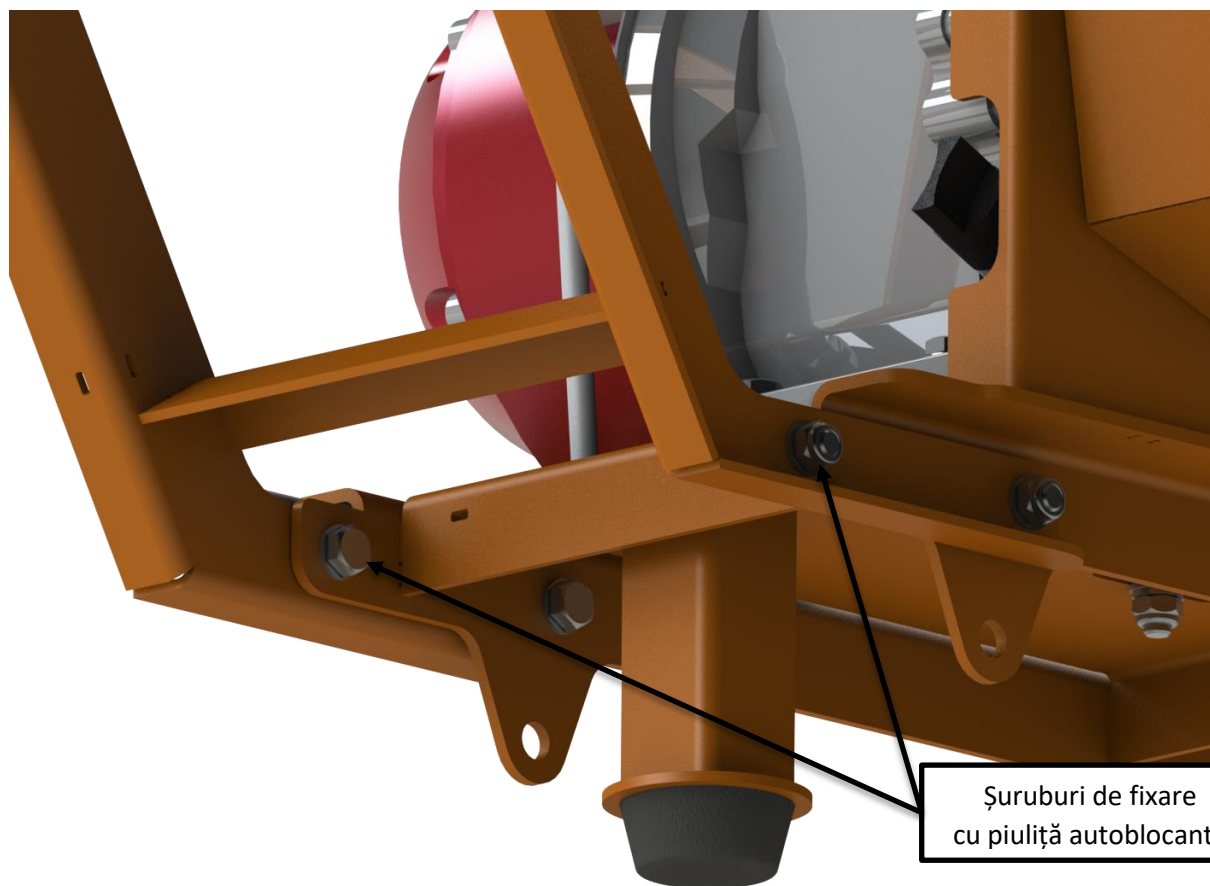

Figura 6 - Fixarea hopper-ului de alimentare și a coșului de evacuare pentru modelele ZIVtec ZHA 200/70 R și ZIVtec ZHA 200/70 H

ZIVtec ZHA 200/70 R și 420/90 R
ZIVtec ZHA 200/70 H și 390/90 H
ZIVtec ZHA 230/45 E1 și 400/70 E3 și ZHA 400/90 E3
Tocător de crengi

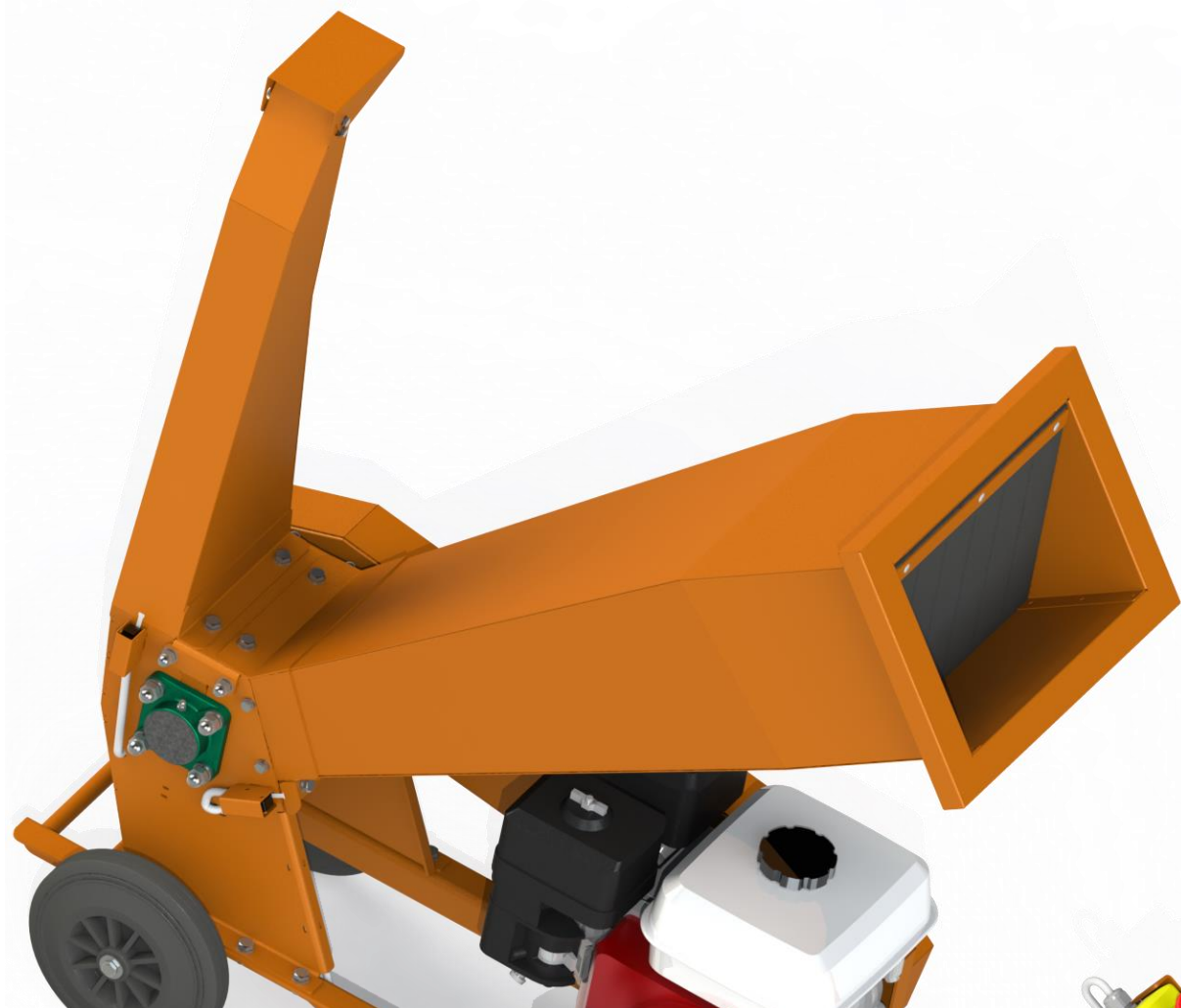

Figura 7 - Microîntrerupătoare ZIVtec ZHA 200/70

5. Funcționarea și operarea utilajului

În capitolul următor este prezentată în detaliu utilizarea tocătorului de crengi.

Structura utilajelor este similară, diferențele constând doar în dimensiunea și poziționarea componentelor principale. Modul de operare și control este identic pentru toate modelele.

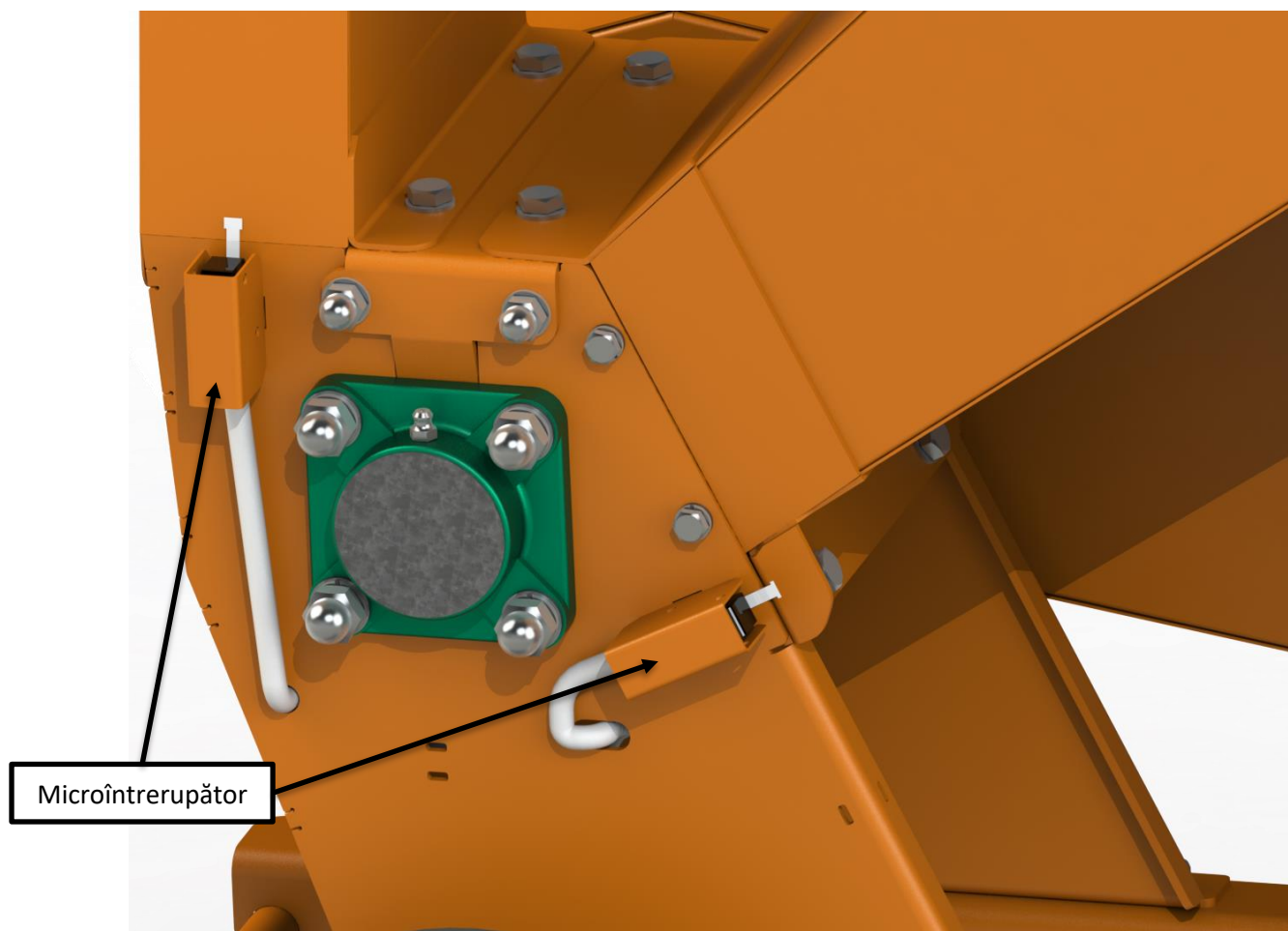
5.1 Descriere tehnică a funcționării, controlului și alimentării cu motor termic pentru modelele ZIVtec ZHA 200/70 R; ZHA 200/70 H; ZHA 420/90 R; ZHA 390/90 H

Manualul de utilizare furnizat împreună cu motorul include toate informațiile necesare pentru operarea acestuia. Cu toate acestea, în prezentul manual sunt evidențiate cele mai importante aspecte legate de funcționare.

Este esențial să citiți și să respectați instrucțiunile din manualul original al motorului pentru o utilizare corectă și sigură a utilajului.

În cazul oricăror întrebări privind operarea, nu ezitați să ne contactați!

Pentru reparațiile motorului, folosiți exclusiv piese de schimb originale! În cazul unor funcționări anormale, solicitați asistența unui service autorizat!

Din cauza restricțiilor privind drepturile de autor, explicațiile detaliate privind funcționarea motorului sunt incluse în manualul de utilizare furnizat împreună cu acesta.

Pentru a facilita înțelegerea, vă prezentăm o selecție a celor mai importante termeni în limba engleză din manualul motorului.

On – Pornit

OFF – Oprit

Open – Deschis

Closed – Închis

Fuel valve lever – Maneta supapei de combustibil

Choke lever – Manetă de șoc

Throttle lever – Manetă accelerație

Starter grip – Mâner pornire manuală

Direction to pull – Direcția de tragere

Electric starter – Pornire electrică

Engine switch – Comutator motor

Oil filler cap/Dipstick – Capac de umplere ulei
/ Joja de ulei

Oil drain plug – Șurub de golire ulei

Oil level – Nivel ulei

Oil fill hole – Orificiu umplere ulei

Upper limit – Limită superioară

Lower limit – Limită inferioară

Air cleaner – Filtru de aer

Cover – Carcasă

Wing – Aripă

Nut – Piuliță

Paper filter element – Filtru de hârtie

Foam filter element – Filtru de spumă

Silence nose – Cap de amortizor

5.1.1 Pornirea motorului

Pentru a porni motorul, urmați pașii de mai jos:

1. Deschideți robinetul de combustibil (ON)!
2. Setează maneta șocului:
 - 2.1. Pentru motor rece: setați maneta în poziția închisă (CLOSED)!
 - 2.2. Pentru repornirea unui motor cald: setați maneta în poziția deschisă (OPEN)!
3. Setează maneta accelerației la 1/3 din cursa totală!
4. Setează comutatorul electric al motorului în poziția pornit (ON)!
5. Pornirea motorului:
 - 5.1. Pentru pornire manuală (cu demaror manual):
 - 5.1.1. Trageți ușor de mânerul demarorului până simțiți rezistență!
 - 5.1.2. Imediat după, trageți energic de mânerul demarorului! Lăsați-l să revină ușor, fără să-l eliberați brusc! Nu permiteți reculul violent!
 - 5.1.3. Repetați procesul de pornire până când motorul pornește!
 - 5.2. Pentru pornire electrică (cu demaror electric):
 - 5.2.1. Rotiți comutatorul electric al motorului în poziția START și mențineți-l în această poziție până când motorul pornește!
Dacă motorul nu pornește după 5 secunde de încercare:
 - 5.2.1.1 Rotiți comutatorul electric înapoi în poziția pornit (ON)!
 - 5.2.1.2 Așteptați 10 secunde!
 - 5.2.1.3 Încercați din nou!
 - 5.2.2 După ce motorul a pornit, eliberați comutatorul electric și permiteți-i să revină automat în poziția pornit (ON)!
6. Dacă maneta șocului a fost în poziția închisă (CLOSED), reglați-o treptat în poziția deschisă (OPEN) pe măsură ce motorul se încălzește.

5.1.2 Oprirea motorului

Oprire de urgență:

1. Setează comutatorul electric al motorului în poziția oprit (OFF)!
sau
2. Apăsăți butonul de oprire de urgență situat în partea inferioară stânga a utilajului.

Oprire normală:

1. Setează maneta accelerației la poziția minimă!
2. Setează comutatorul electric al motorului în poziția oprit (OFF)!
3. Închideți robinetul de combustibil (OFF)!

5.1.3 Reglarea vitezei motorului

Viteza motorului poate fi reglată prin rotirea manetei accelerației.

ZIVtec ZHA 200/70 R și 420/90 R
ZIVtec ZHA 200/70 H și 390/90 H
ZIVtec ZHA 230/45 E1 și 400/70 E3 și ZHA 400/90 E3
Tocător de crengi

5.1.4 Combustibil

Motorul cu ardere internă funcționează cu:

- benzină fără plumb cu un număr octanic de cel puțin 91, și
- conținut de etanol de maximum 10% (E10) sau metanol de maximum 5%.

Reguli de umplere a rezervorului de combustibil:

- Alimentați cu combustibil doar când motorul este oprit și s-a răcit complet!
- Nu umpleți rezervorul până la refuz! Alimentați doar până la limita maximă indicată!
- Alimentați întotdeauna în exterior!
- Ștergeți imediat orice combustibil vărsat!
- Nu apropiați surse de căldură, scânteii sau flăcări de combustibil!
- Asigurați-vă că capacul rezervorului este bine închis!

5.1.5 Ulei de motor

Pentru motorul cu ardere internă se recomandă utilizarea uleiului de calitate minimă

- SAE 10W-30

Verificați nivelul uleiului înainte de fiecare utilizare, înainte de pornire, când motorul este rece! Dacă nivelul uleiului este scăzut, completați-l corespunzător!

În cazul utilizării pe suprafețe înclinate, sensorul de protecție pentru nivel scăzut de ulei poate să nu funcționeze corect. Prin urmare, efectuați verificări frecvente ale nivelului de ulei în timpul funcționării!

5.1.6 Filtru de aer

Verificați filtrul de aer doar când motorul este oprit și s-a răcit complet! Verificați starea filtrului de aer înainte de fiecare utilizare a utilajului! Indiferent de condițiile de utilizare, inspectați filtrul de aer periodic! Un filtru de aer murdar poate reduce performanța motorului. Dacă motorul funcționează fără filtru de aer, impuritățile pot pătrunde în motor și pot cauza defectarea acestuia.

5.1.7 Bujie

Tipurile de bujii recomandate:

- BPR6ES (NGK)
- W20EPR-U (DENSO)

Verificați bujia doar când motorul este oprit și s-a răcit complet!

Pentru o funcționare corectă, asigurați-vă că bujia este într-o stare optimă!

5.2 Conexiuni electrice și funcționarea dispozitivelor de siguranță

Siguranța utilajului este asigurată de următoarele componente electrice:

- Buton de oprire de urgență
- Microîntrerupătoare

Ambele dispozitive provoacă oprirea imediată a motorului.

Butonul de oprire de urgență permite operatorului să oprească imediat motorul. Acesta are un mecanism cu blocare, ceea ce înseamnă că motorul nu poate fi pornit din nou până când butonul nu este readus în poziția inițială. Pentru deblocarea butonului de oprire de urgență, rotiți-l în direcția indicată pe buton. Butonul este poziționat în partea stângă, în fața utilajului.

Microîntrerupătoarele monitorizează prezența și fixarea corectă a capacelor de protecție. Acestea sunt amplasate în partea din spate a utilajului, pe carcasele unității de tocare. Dacă lipsește un capac de protecție sau nu este fixat corespunzător, motorul nu poate fi pornit!

Dacă unul dintre aceste dispozitive este activat în timpul funcționării, sistemul de aprindere al motorului este întrerupt, ceea ce duce la oprirea motorului. După oprire, motorul poate fi repornit numai printr-o nouă acționare a demarorului manual.



Figura 8 - Schema de conexiuni electrice pentru tocătorul de crengi ZIVtec ZHA 200/70 R; ZHA 200/70 H; ZHA 420/90 R; ZHA 390/90 H

5.3 Instalare și setări inițiale înainte de începerea lucrului

Așezarea tocătorului de crengi pe un teren moale, acoperit cu iarbă, poate ajuta la reducerea vibrațiilor. Din cauza vibrațiilor motorului cu ardere internă, utilizarea pe suprafețe pietruite sau betonate poate provoca deteriorări cauzate de zguduituri.

Locul de instalare trebuie ales astfel încât operatorul să aibă vizibilitate bună asupra utilajului și a mediului înconjurător și să dispună de spațiu suficient în jurul utilajului pentru manipularea materialului de tocat.

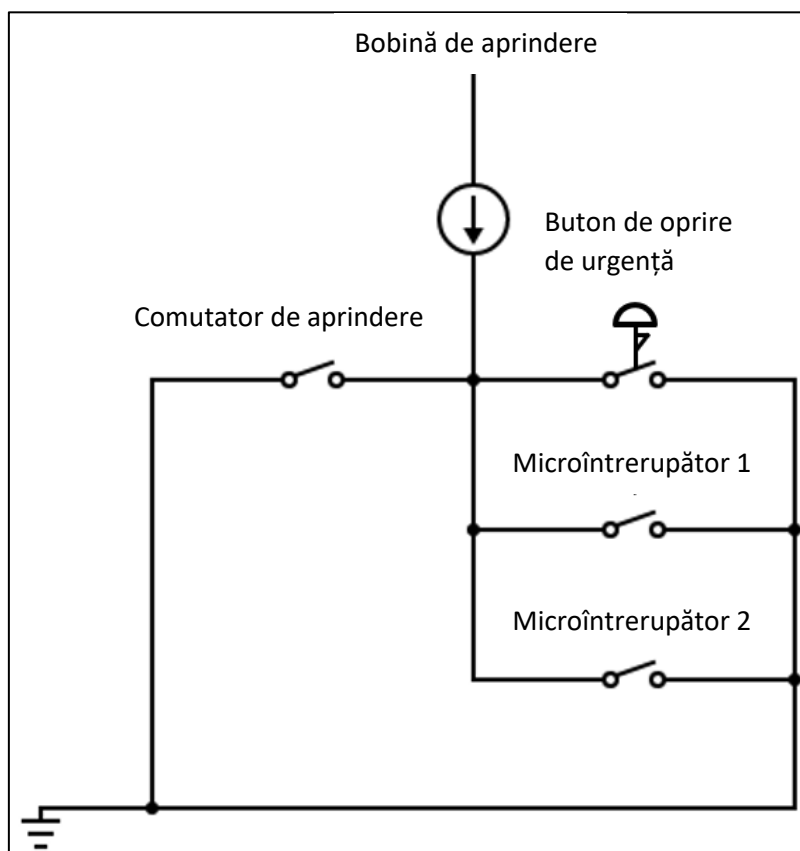
Nu utilizați tocătorul în condiții de vânt puternic!

Dacă utilajul este acționat de un motor cu ardere internă, evitați utilizarea în spații închise! Nu operați echipamente cu motor în incinte, deoarece gazele de eșapament conțin monoxid de carbon, un gaz incolor, inodor și insipid, extrem de periculos în spațiile închise.

Utilizați utilajul doar în aer liber, pe o suprafață solidă și orizontală (nu lângă un perete sau un obiect fix). Nu utilizați utilajul pe pavaje sau suprafețe pietroase, unde materialele expulzate pot provoca răniri!

Avertismente:



- Respectați întotdeauna instrucțiunile de siguranță și normele locale de protecție a muncii!
- Verificați buna funcționare a utilajului!
- Aplicați doar o presiune moderată asupra utilajului! Nu forțați tocarea!
- Țineți mâinile departe de traiectoria cuțitelor de tocare!
- Utilajul trebuie utilizat numai de persoane care au citit și înțeles manualul de utilizare!

Verificări înainte de începerea lucrului:

- Purtați și folosiți echipamentul individual de protecție!
- Inspectați vizual utilajul, verificând integritatea componentelor mecanice și electrice!
- Verificați eventuale scurgeri de combustibil sau ulei! Nu utilizați utilajul dacă este deteriorat!
- Verificați tensiunea curelelor trapezoidale! Dacă este necesar, tensionați-le sau înlocuiți-le într-un service autorizat!
- Asigurați-vă că dimensiunea crengilor nu depășește diametrul maxim admis!
- Înainte de pornire, cuțitul de tocare nu trebuie să atingă niciun material! Hopper-ul de alimentare și coșul de evacuare trebuie să fie goale la pornirea utilajului!

Setări inițiale înainte de începerea lucrului:

- Verificați fixarea corectă a hopper-ului de alimentare și a coșului de evacuare pe unitatea de tocare!
- Verificați și strângeți toate îmbinările cu șuruburi!
- Pentru motoarele cu ardere internă:
 - o Umpleți rezervorul de combustibil!
 - o Verificați nivelul uleiului din motor!

5.3.1 Tăieri de bază, manipulare

Tocați doar bucăți de ramuri proaspăt tăiate!

Destinația/utilizarea pâlniei de alimentare:

- Ramurile ce urmează a fi tocate trebuie introduse în Tocător prin pâlnia de alimentare!
- Nu împingeți ramurile cu forță! Lăsați mașina să le toace în ritmul său propriu!
- Bucățile de ramuri foarte stufoase trebuie tăiate în bucăți mai mici înainte de tocare!
- Împingeți ramurile mai groase în mașină mai lent!
- Verificați periodic pâlnia de alimentare pentru a vă asigura că toate ramurile din interior ajung la unitatea de tocare și nu rămân blocate în pâlnie! Ramurile mai mici sau cele blocate în mașină pot fi împinse mai departe cu ajutorul altor ramuri! Tocarea se consideră finalizată atunci când toate crengile din pâlnia de alimentare au fost procesate de mașină. Ramurile scurte, de diametru mare, care rămân blocate în mașină, trebuie îndepărtate și nu trebuie tocate mai departe!
- Nu folosiți niciodată un material mai dur decât ramura ce urmează a fi tocată (de exemplu, metal, tijă din plastic etc.) ca dispozitiv de împingere!
- Nu introduceți mâna sau alte unelte în pâlnia de alimentare, dincolo de perdeaua de cauciuc!
- Țineți fața cât mai departe posibil de pâlnia de alimentare! Există riscul de rănire din cauza mișcării imprevizibile a ramurilor.

Destinația/utilizarea coșului de evacuare:

- Deschiderea coșului de evacuare trebuie menținută liberă pentru evacuarea așchiilor! Direcția de evacuare a așchiilor poate fi reglată prin ajustarea corectă a deflectorului situat în partea superioară.
- Verificați periodic coșul de evacuare pentru a vă asigura că așchiile sunt evacuate corespunzător!
- Nu obstrucționați deschiderea coșului de evacuare!
- Nu introduceți nimic în coșul de evacuare, nici cu mâna, nici cu alte unelte, și nu aruncați sau introduceți obiecte în interiorul acestuia!

Tocarea ramurilor cu diametru mare:

- În cazul ramurilor cu un diametru mai mare de 2/3 din diametrul maxim tocabil, se recomandă:
 - o despicarea ramurii înainte de tocare
 - o prinderea acesteia cu grijă!
- Din ramurile cu diametru mare, care depășesc 2/3 din diametrul maxim tocabil, se poate toca doar o bucată a cărei lungime depășește perdeaua de cauciuc a pâlniei de alimentare. În caz contrar, cuțitul de tocare poate prinde oblic bucata de ramură, sau aceasta se poate roti transversal, ceea ce poate deteriora motorul din cauza creșterii bruște a sarcinii. De asemenea, cuțitul și tamburul de tocare pot fi afectate din cauza forței crescute sau a blocării bucăților de ramură.
- Nu tocați continuu ramuri mai mari de 2/3 din diametrul maxim tocabil!
- În cazul unui diametru mare de tăiere, mașina poate smulge ramura, ceea ce poate duce la risc de rănire datorită modului de prindere.

ZIVtec ZHA 200/70 R și 420/90 R
ZIVtec ZHA 200/70 H și 390/90 H
ZIVtec ZHA 230/45 E1 și 400/70 E3 și ZHA 400/90 E3
Tocător de crengi

Nu tocați ramuri care conțin rășină!

Nu tocați ramuri sau tulpini subțiri și lungi (ex. salcie, iederă)!

În timpul operării, asigurați-vă că în mașină nu ajung pietre, bucăți de moloz sau sârmă! Atunci când introduceți material în mașină, fiți foarte atent să nu pătrundă bucăți de metal, pietre, sticle, bidoane sau alte obiecte străine. Nu tocați ramuri acoperite cu pământ și/sau petriș!

Dacă mecanismul de tocare lovește un obiect străin sau dacă mașina începe să emită zgomote sau vibrații neobișnuite, urmați pașii descriși în capitolul „Piesă blocată”!

Mențineți întotdeauna un echilibru corespunzător și stați ferm pe picioare. Nu vă întindeți prea mult. Niciodată nu stați mai sus decât baza mașinii atunci când introduceți material în aceasta.

Avertisment:



- Mașina trebuie utilizată exclusiv de persoane care au citit și înțeles instrucțiunile din manualul de utilizare!
- Respectați întotdeauna instrucțiunile de siguranță și reglementările aplicabile!
- Nu demontați sistemul electric al mașinii!
- Verificați setările corecte ale mașinii!
- Aplicați doar o presiune redusă asupra mașinii! Nu forțați tocare!
- În timpul și după operare, motorul poate fi fierbinte!
- Sistemul electric nu trebuie să intre în contact cu apa!

ZIVtec ZHA 200/70 R și 420/90 R
ZIVtec ZHA 200/70 H și 390/90 H
ZIVtec ZHA 230/45 E1 și 400/70 E3 și ZHA 400/90 E3
Tocător de crengi

6. Transport

Avertisment: Mașina trebuie mutată doar cu ajutor! Este prea grea pentru a fi deplasată de o singură persoană!

Mașina poate fi transportată doar în următoarele condiții:

- în stare pregătită pentru utilizare sau
- în stare pregătită pentru livrare.

Înainte de transport, goliți complet combustibilul din motor!

Nu răsturnați mașina înainte și în timpul transportului! Pe durata transportului, fixați mașina orizontal în mod corespunzător, astfel încât să nu se poată deplasa (ancorați-o corespunzător)!

Nu utilizați nicio componentă a mașinii pentru ancorare în timpul transportului! Nu tensionați nicio parte a mașinii! (Nu tensionați pâlnia de alimentare, coșul de evacuare sau capacul curelei cu chingi de ancorare!)

În timpul transportului, motorul trebuie să fie oprit, contactul să fie decuplat, iar butonul de urgență să fie apăsat!

Pentru transport, există posibilitatea de a rabata mânerul.

ZiVtec ZHA 200/70 R și 420/90 R
ZiVtec ZHA 200/70 H și 390/90 H
ZiVtec ZHA 230/45 E1 și 400/70 E3 și ZHA 400/90 E3
Tocător de crengi



Figura 9 - Rabaterea mânerului pentru transport

7. Curățare, întreținere

Tocătorul de crengi ZIVtec ZHA 200/70 R; ZHA 200/70 H; ZHA 420/90 R; ZHA 390/90 H a fost proiectat pentru utilizare îndelungată cu întreținere minimă. Funcționarea continuă și satisfăcătoare depinde de îngrijirea corespunzătoare și de curățarea regulată.

Întreținerea corectă a mașinii și a accesoriilor trebuie asigurată! Uneltele utilizate pentru întreținere trebuie achiziționate de la producătorul ZIVtec! În caz contrar, nu ne asumăm responsabilitatea pentru funcționarea și starea ulterioară a mașinii.

Nu expuneți mașina la apă! Evitați contactul cu apă stropită! Nu spălați motorul și componentele implicate în transmisie, adică piesele rotative, cu apă!

Înainte de orice operațiune de întreținere și curățare, opriți motorul, decuplați contactul și apăsați butonul de urgență!

7.1 Curățare zilnică

Următoarele operațiuni de curățare trebuie efectuate după fiecare utilizare:

- Curățarea suprafeței roților!
- Curățarea și ștergerea carcaselor și a cadrului de resturile de crengi și așchii, folosind un burete uscat moale sau o cârpă.
- Golirea pâlniei de alimentare cu motorul oprit!
- Golirea unității de tocare:
 - o Urmați indicațiile din capitolul „Piesă blocată”!

7.2 Piesă blocată

Dacă așchiile se blochează în coșul de evacuare sau tamburul tocător se blochează astfel încât se învâрте greu sau deloc, urmați pașii de mai jos:

1. Opriți motorul! Decuplați contactul! Apăsați butonul de urgență!
2. Demontați pâlnia de alimentare și coșul de evacuare!
3. Îndepărtați așchiile, bucățile de lemn sau obiectele străine blocate în unitatea de tocare!
4. Examinați unitatea de tocare pentru a verifica eventualele deteriorări ale componentelor!
 - a. Dacă există componente deteriorate, utilizarea mașinii este interzisă până la remedierea acestora!
 - b. Orice componentă deteriorată trebuie înlocuită sau reparată cu una de specificație echivalentă!
5. Strângeți șuruburile slăbite!
6. Montați la loc pâlnia de alimentare și coșul de evacuare!
7. Verificați dacă microîntrerupătorul este reinstalat corect pe unitatea de tocare!
8. Cuplați contactul!
9. Motorul este pregătit pentru pornire.



Nu răsturnați sau înclinați mașina în timpul golirii, utilizării sau depozitării! Motorul se poate deteriora dacă, fiind umplut cu ulei și combustibil, este răsturnat într-o altă poziție decât cea orizontală.

7.3 Întreținere, reparații

Întreținerea trebuie efectuată de personal calificat!

Întreținerea poate începe doar în următoarele condiții:

- Mașina este fără tensiune
- Componentele rotative sunt în poziție de repaus



Este important să folosiți doar piese furnizate de producător! Utilizarea unor piese sau cabluri necorespunzătoare poate fi periculoasă și poate provoca accidente sau chiar moartea.

7.3.1 Întreținerea mecanică

Transmisia dintre motor și arborele de ieșire este realizată prin curele trapezoidale. Acestea trebuie verificate periodic pentru tensionare! Accesul la transmisia cu curea se face prin demontarea capacului curelei trapezoidale.

1. Înainte de începerea lucrărilor de întreținere, opriți mașina, decuplați contactul și apăsați butonul de urgență!
2. Demontați șuruburile de fixare care susțin capacul curelei trapezoidale!
3. Verificați tensionarea curelei prin aplicarea unei presiuni; deplasarea verticală nu trebuie să depășească 20 mm!
4. Dacă este necesară tensionarea curelei, slăbiți cele 4 șuruburi de fixare ale motorului pe cadrul mașinii și reglați șurubul de tensionare până la atingerea tensionării dorite.
5. Strângeți cele 4 șuruburi de fixare ale motorului pe cadrul mașinii!
6. Montați la loc capacul curelei trapezoidale și fixați-l cu șuruburi!

Cauzele tensionării necorespunzătoare a curelei:

- Instalare incorectă
- Reducerea distanței dintre centrele fuliei trapezoidale (de exemplu, în cazul alinierii greșite sau înlocuirii fuliei)
- Fulii uzate
- Uzura laterală a curelei trapezoidale

O tensionare incorectă a curelei poate duce la alunecare (slip). Pereții laterali ai fuliei se uzează mai rapid, iar din cauza creșterii temperaturii, suprafața acestora se întărește. În acest proces, pe fulii apare un strat lucios și întărit. Cu cât suprafața este mai lucioasă, cu atât este mai probabilă apariția zgomotului, iar cureaua își pierde capacitatea de a transmite corect cuplul motor.

Problemele cauzate de tensionarea incorectă a curelei:

ZIVtec ZHA 200/70 R și 420/90 R
ZIVtec ZHA 200/70 H și 390/90 H
ZIVtec ZHA 230/45 E1 și 400/70 E3 și ZHA 400/90 E3
Tocător de crengi

În cazul unei curele prea tensionate:

- Sarcină excesivă asupra rulmenților
- Uzură accelerată a curelei
- Temperatură de funcționare crescută
- Defecțiune prematură a curelei

Lamele de tocare se pot uza în funcție de utilizare. Dacă mașina nu mai toacă eficient crengile, verificați starea muchiilor de tăiere ale lamelor. Lamele de tocare sunt prevăzute cu două muchii de tăiere pentru o durată de viață mai lungă. Dacă muchiile sunt uzate, acestea pot fi rotite.

Lamele de tocare sunt fixate cu șuruburi cu filet blocat cu adeziv. La înlocuire sau rotire, este necesară utilizarea unui adeziv de fixare a filetului! Dacă este necesară înlocuirea, piesele sunt furnizate de producător. Montajul lamelor de tocare trebuie efectuat de un specialist!

În funcție de gradul de utilizare, se recomandă lubrifierea regulată a rulmenților arborelui de ieșire din afara unității de tocare, utilizând punctele de ungere.



Figura 10 - Vedere din spate a unității de tocare, puncte de ungere

ZIVtec ZHA 200/70 R și 420/90 R
ZIVtec ZHA 200/70 H și 390/90 H
ZIVtec ZHA 230/45 E1 și 400/70 E3 și ZHA 400/90 E3
Tocător de crengi

7.3.2 Întreținerea electrică

Întreținerea trebuie efectuată de personal calificat, după întreruperea alimentării cu energie electrică!

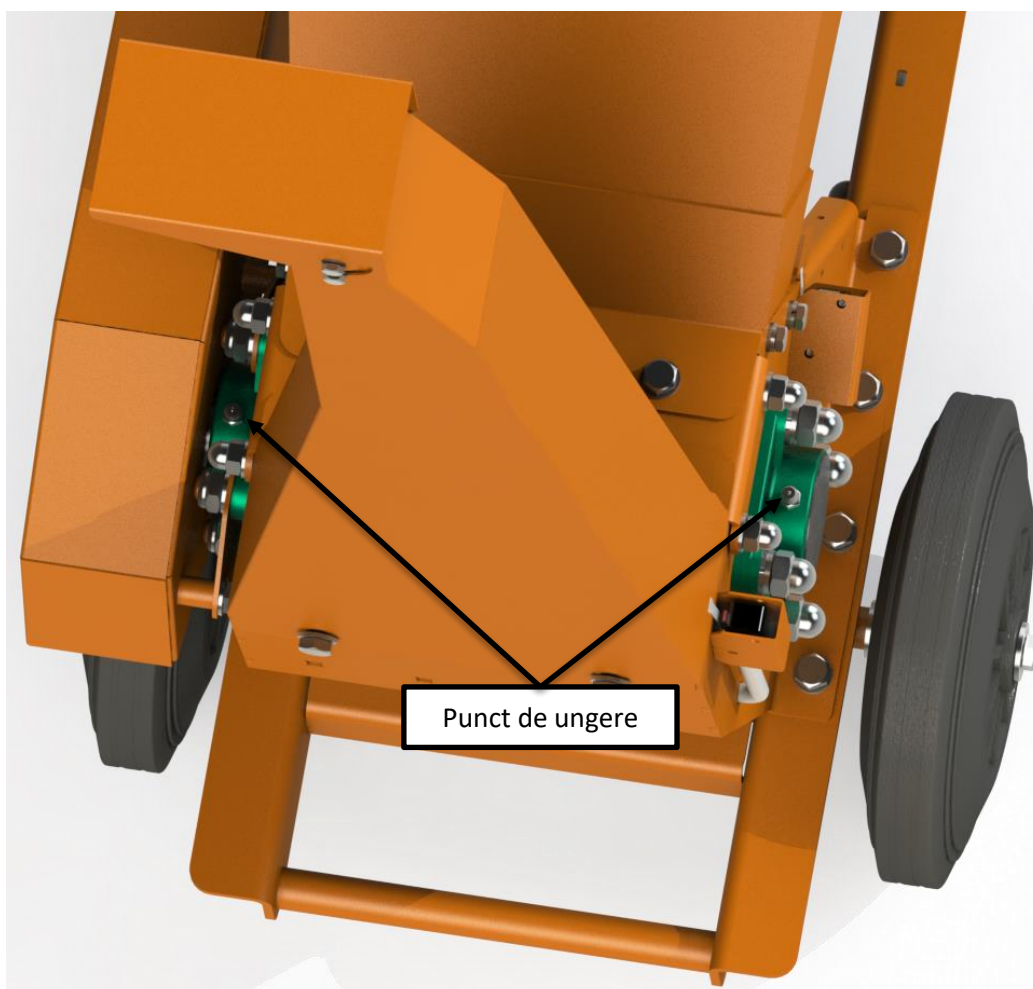
Verificați integritatea componentelor și eventualele fisuri! În caz de rupere, înlocuiți componentele!

Dacă există orice deteriorare mecanică a componentelor electrice sau a motorului, acestea trebuie înlocuite imediat!



8. Accesorii opționale

AVERTISMENT: Deoarece accesoriile diferite de cele oferite de ZIVtec nu au fost testate cu dispozitivul, utilizarea acestora poate fi periculoasă. Pentru a reduce riscul de accidentare, utilizați numai accesoriile recomandate de ZIVtec!

Pentru informații suplimentare despre accesoriile disponibile, contactați distribuitorul sau reprezentanții noștri!



9. Norme de siguranță și protecția mediului pentru scoaterea definitivă din uz și casarea mașinii

Mașina trebuie curățată de impurități!

Demontați componentele și sortați-le în funcție de tipul de material!

Deșeurile metalice trebuie predate la un centru de colectare a fierului și metalelor!

Componentele electrice trebuie colectate separat și predate la un centru de colectare a deșeurilor electrice!

10. Instrucțiuni de siguranță

10.1 Marcaj de conformitate CE

Certificarea echipamentului:



Zákány Szerszámház Kft declară că mașina de tăiat piatră și cărămidă descrisă în capitolul „Date tehnice” este conformă cu următoarele directive și standarde:

- Directiva 2006/42/EK
- EN61029-2-9 și 2004/108CE

Pe mașina de tăiat piatră și cărămidă, producătorul Zákány Szerszámház Kft a aplicat marcajul de conformitate „CE”.

10.2 Reglementări generale de siguranță



- Păstrați manualul de utilizare la locul de muncă!
- Respectați reglementările: Respectați întotdeauna normele de protecție a muncii aplicabile locului de muncă și cele prevăzute în reglementările în vigoare!
- Păstrați zona de lucru curată: Un loc de muncă dezordonat poate provoca accidente.
- Luați în considerare condițiile de mediu: Nu expuneți utilajul la ploaie! Nu utilizați utilajul în medii umede sau cu vapori! Asigurați o iluminare adecvată a locului de muncă (250-300 Lux)! Nu utilizați niciodată utilajul în medii cu pericol de explozie, de exemplu, în prezența lichidelor inflamabile sau a gazelor!
- Țineți minorii la distanță: Nu permiteți copiilor sau animalelor să se apropie de zona de lucru sau să aibă acces la utilaj!
- Îmbrăcați-vă corespunzător: Nu purtați haine largi sau bijuterii, deoarece acestea se pot agăța de piesele în mișcare! Strângeți părul lung astfel încât să nu vă incomodeze în timpul lucrului! Dacă lucrați în aer liber, purtați mănuși de protecție adecvate și încălțăminte antiderapantă!
- Protecția personală: Purtați întotdeauna ochelari de protecție! De asemenea, folosiți protecție auditivă și cască de protecție!
- Nu vă întindeți excesiv: Stați întotdeauna pe o suprafață solidă și asigurați-vă că nu vă pierdeți echilibrul!
- Îndepărtați cheia sau cleștele folosit pentru reglaje: Înainte de a porni utilajul, verificați întotdeauna dacă ați îndepărtat cheia sau cleștele folosit pentru reglaje!
- Verificați dacă există componente deteriorate: Înainte de utilizare, inspectați cu atenție dacă utilajul sau cablurile electrice sunt deteriorate! Verificați fixarea și funcționarea pieselor

mobile! Examinați piesele, protecțiile și întrerupătoarele pentru eventuale deteriorări sau orice altă condiție care ar putea afecta funcționarea acestora! Asigurați-vă că unitatea de tăiere funcționează corespunzător și este utilizată conform destinației! Nu utilizați utilajul dacă oricare dintre componentele unității de tăiere este deteriorată sau defectă! Nu utilizați utilajul dacă întrerupătoarele nu funcționează corect pentru pornire și oprire! Orice piesă deteriorată sau defectă trebuie reparată într-un service autorizat! Nu încercați niciodată să reparați utilajul sau componentele acestuia pe cont propriu!

- Deconectare de la rețea: Opriți utilajul și așteptați până la oprirea completă înainte de a-l lăsa nesupravegheat! Deconectați utilajul (opriți comutatorul de aprindere) atunci când nu îl utilizați, în cazul în care schimbați un accesoriu sau efectuați lucrări de întreținere!
- Manevrați cablurile cu grijă: Protejați cablurile de căldură, ulei, întindere excesivă și muchii ascuțite!
- Opriți utilajul și depozitați-l într-un loc acoperit dacă nu este utilizat: Păstrați utilajul într-un loc uscat și bine securizat, unde copiii și animalele nu au acces!
- Acordați atenție întreținerii utilajului: Păstrați utilajul curat și în stare bună pentru o performanță mai eficientă și mai sigură! Respectați instrucțiunile privind întreținerea și înlocuirea accesoriilor! Păstrați mânerul și întrerupătoarele uscate și curate, fără ulei sau grăsime!
- Reparații: Acest utilaj respectă normele de siguranță aplicabile. Reparațiile trebuie efectuate doar de personal calificat, utilizând piese de schimb originale, altfel utilizatorul se expune unui risc major.

10.3 Reguli suplimentare de siguranță



- Nu lucrați sub influența alcoolului sau a altor substanțe care afectează conștiința!
- Nu consumați alcool sau alte substanțe care afectează conștiința în timpul lucrului!
- Nu utilizați utilajul dacă componentele acestuia sunt defecte!
- Înainte de a începe lucrul, verificați ca toate mânerul de fixare să fie bine strânse!
- Nu tăiați niciodată o piesă de lucru care necesită apropierea mâinilor de tamburul de tocare în mișcare!
- Nu efectuați nicio operațiune cu mâinile libere!
- Nu încercați să opriți tamburul de tocare aflat în mișcare prin blocarea lamelor de tăiere cu o unealtă sau un alt obiect, deoarece acest lucru poate provoca accidente grave!
- Mențineți suprafața din jurul utilajului curată și lipsită de materiale împrăștiate, cum ar fi resturi sau deșeuri!
- Nu efectuați nicio operațiune de curățare sau întreținere în timp ce utilajul este în funcțiune sau tamburul de tocare nu s-a oprit complet!
- Înainte de utilizare, verificați dacă tamburul de tocare este montat corect!

- Lăsați utilajul să funcționeze fără sarcină timp de cel puțin 30 de secunde într-o poziție sigură! Dacă în acest timp apar vibrații puternice sau alte probleme, opriți utilajul și identificați cauza defecțiunii!
- Nu utilizați utilajul dacă dispozitivele de protecție nu sunt montate la locul lor!
- Nu tăiați metal!
- Nu efectuați modificări sau înlocuiri de piese care alterează setările din fabrică! Modificările tehnice pot fi efectuate doar de către producător, respectând cerințele de siguranță aplicabile!

ATENȚIE!



- Asigurați-vă că conectorii sunt uscați înainte de a porni și alimenta utilajul cu energie electrică
- Țineți apa la distanță de componentele electrice ale utilajului și de persoanele aflate în zona de lucru.
- Înlocuirea cablurilor trebuie efectuată doar de către producător sau de un specialist autorizat de service.
- Nu introduceți nicio mână în apropierea unității de tocare dacă utilajul este conectat la rețeaua electrică!
- Verificați periodic dacă orificiile de ventilație ale motorului sunt curate și nu sunt înfundate cu murdărie!

Aplicarea normelor de siguranță relevante și utilizarea echipamentelor de protecție nu pot elimina complet anumite riscuri reziduale (așa-numitele riscuri reziduale), care sunt inevitabile în timpul utilizării utilajului.

Riscuri reziduale asociate utilizării utilajului:

- Locații:
 - o În interiorul zonei de lucru
 - o În raza de acțiune a pieselor rotative
- Răni cauzate de contactul cu piesele rotative
- Accidente provocate de deteriorarea lamelor de tocare
- Afectarea auzului: Operatorul utilajului trebuie să fie dotat cu echipament individual de protecție auditivă, iar utilizarea acestuia trebuie verificată!
- Risc de accidentare în timpul montajului utilajului
- Pericol de prindere a degetelor la deschiderea elementelor de protecție

11. Piese de schimb disponibile la comandă și informații despre service



Figura 11 - Principalele componente ale utilajului

ZIVtec ZHA 200/70 R și 420/90 R
ZIVtec ZHA 200/70 H și 390/90 H
ZIVtec ZHA 230/45 E1 și 400/70 E3 și ZHA 400/90 E3
Tocător de crengi

Componentele unității de tocare

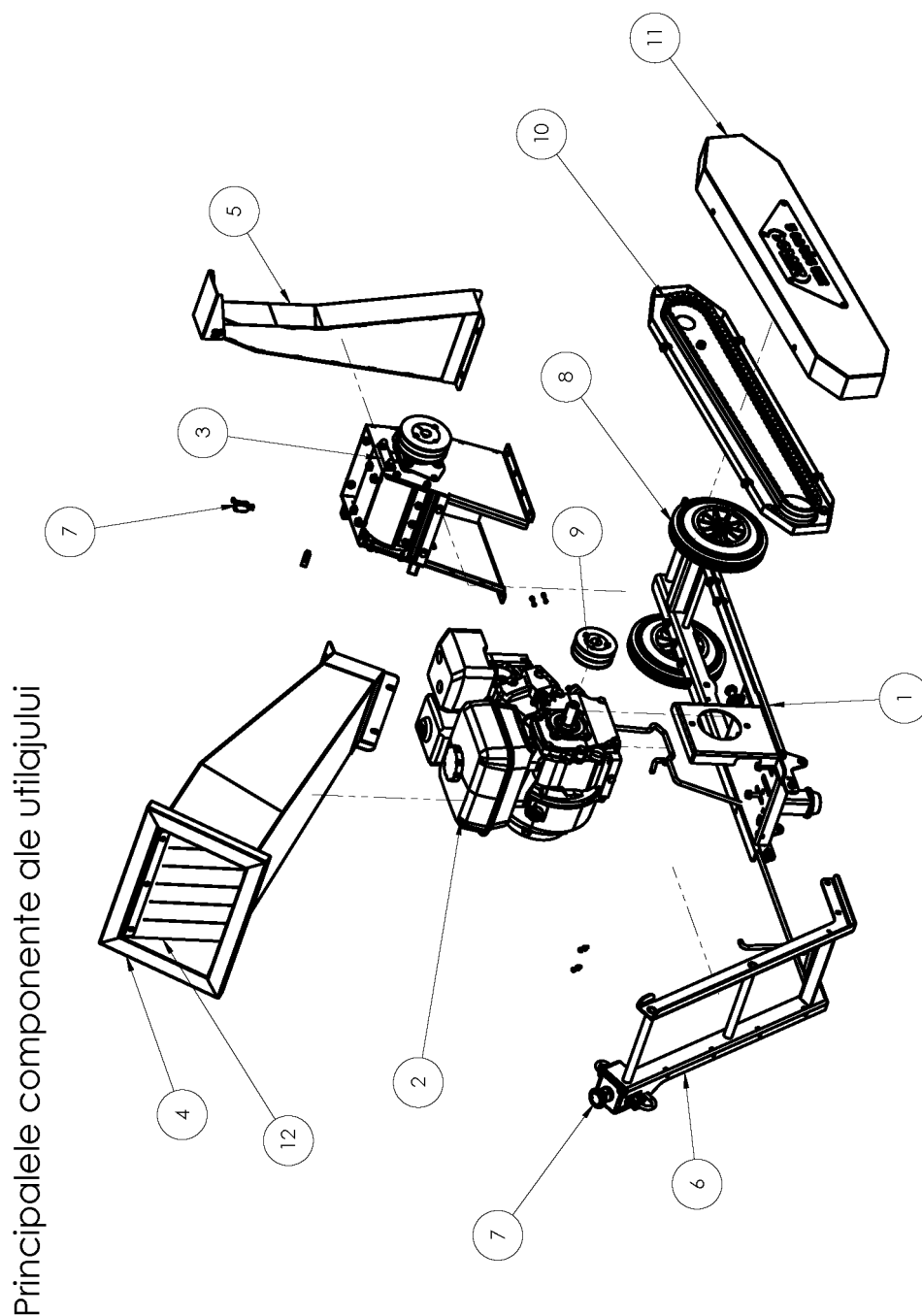

Figura 12 - Componentele unității de tocare

ZIVtec ZHA 200/70 R și 420/90 R
ZIVtec ZHA 200/70 H și 390/90 H
ZIVtec ZHA 230/45 E1 și 400/70 E3 și ZHA 400/90 E3
Tocător de crengi

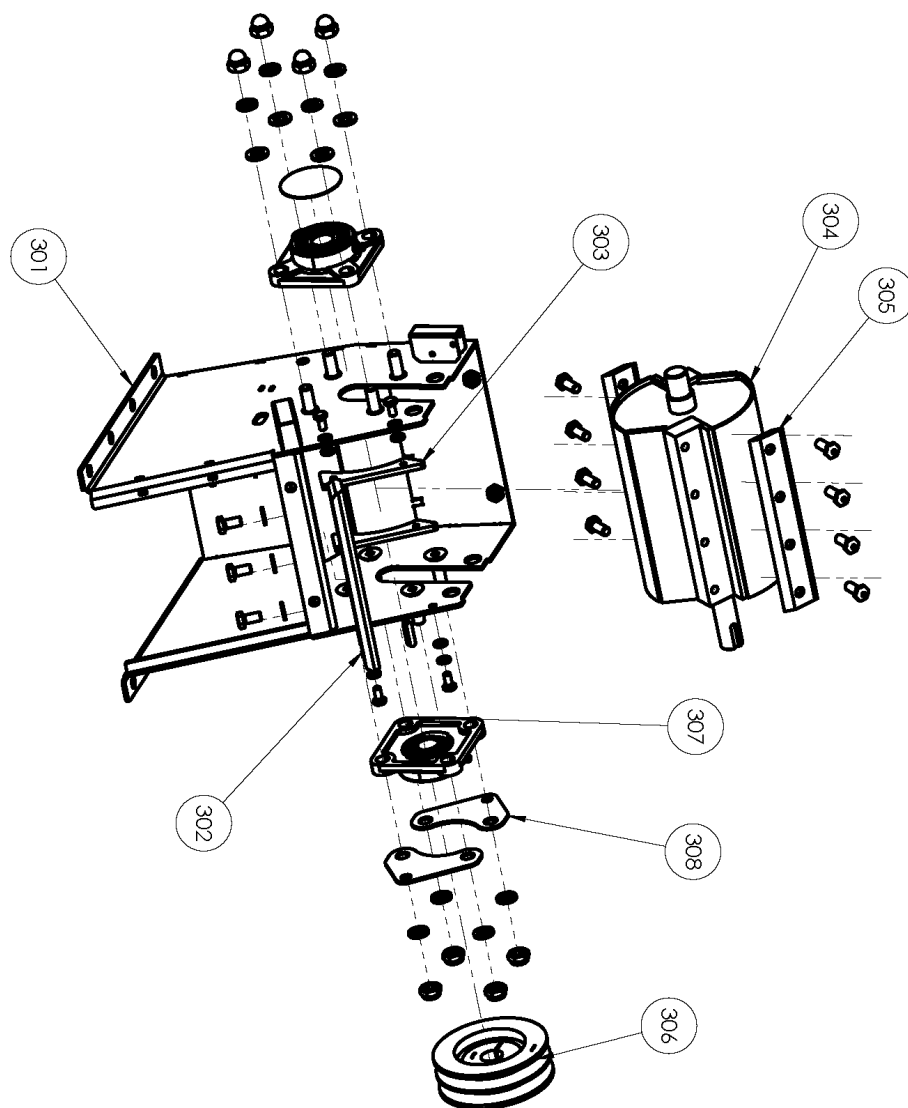

La plasarea unei comenzi, specificați întotdeauna tipul utilajului pentru care doriți să comandați piesele de schimb! (ZHA 200/70 R sau ZHA 420/90 R sau ZHA 200/70 H sau ZHA 390/90 R)

În cazul unei comenzi pentru un ansamblu montat, atât pachetul ansamblului, cât și cel al pieselor de schimb conțin elementele de fixare și componentele standard necesare pentru instalare.

ZIVtec ZHA 200/70 R și 420/90 R
 ZIVtec ZHA 200/70 H și 390/90 H
 ZIVtec ZHA 230/45 E1 și 400/70 E3 și ZHA 400/90 E3
 Tocător de crengi

ZIVtec ZHA 200/70 R; ZHA 200/70 H; ZHA 420/90 R; ZHA 390/90 H











Principalele componente ale utilajului			
Număr piesă/ansamblu	Denumire	Cantitate	Observații
1	Șasiu utilaj	1	Șasiu complet sudat.
2	Motor	1	Cu componentele necesare pentru fixare.
3	Unitate de tocare	1	Ansamblu complet montat și componentele necesare pentru fixare. Subansamblurile sale sunt piesele numerotate cu 300.
4	Tronson de alimentare	1	Ansamblu complet montat și componentele necesare pentru fixare.
5	Coș de evacuare	1	Ansamblu complet montat și componentele necesare pentru fixare.
6	Mâner	1	Mâner complet sudat și componentele necesare pentru fixare.
7	Set dispozitive de siguranță electrice	1	1 buton de oprire de urgență și 2 microîntrerupătoare.
8	Set roți	1	2 roți și componentele necesare pentru fixare.
9	Scripete de transmisie	1	Cu componentele necesare pentru fixare.
10	Set curele trapezoidale	1	2 curele trapezoidale.
11	Set protecție curea trapezoidală	1	Protecție fixă și detașabilă pentru curea și componentele necesare pentru fixare.
12	Perdea de cauciuc	1	Cu componentele necesare pentru fixare.

ZIVtec ZHA 200/70 R și 420/90 R
 ZIVtec ZHA 200/70 H și 390/90 H
 ZIVtec ZHA 230/45 E1 și 400/70 E3 și ZHA 400/90 E3
 Tocător de crengi

ZIVtec ZHA 200/70 R; ZHA 200/70 H; ZHA 420/90 R; ZHA 390/90 H

Componentele unității de tocare			
Număr piesă/ansamblu	Denumire	Cantitate	Observații
301	Carcasă unitate de tocare	1	Unit de tăiere sudat și piesele necesare pentru fixare.
302	Contraçuțit fix pentru tocare	1	Cu piesele necesare pentru fixare.
303	Deflector	2	Cu piesele necesare pentru fixare.
304	Tambur de tocare	1	Carcasa tamburului de tăiere sudat.
305	Cuțit de tocare	2	Cu piesele necesare pentru fixare.
306	Scripete de transmisie antrenat	1	Cu piesele necesare pentru fixare.
307	Set lagăre tambur de tocare	1	Cu piesele necesare pentru fixare.
308	Consolă protecție curea trapezoidală	1	Cu piesele necesare pentru fixare.

12. Simboluri reprezentative

Simboluri reprezentative pe echipament	Semnificația simbolurilor de siguranță	Simboluri reprezentative pe echipament	Semnificația simbolurilor de siguranță
	Înainte de utilizarea echipamentului, citiți manualul de utilizare! Manualul tehnic se află pe partea dreaptă a cadrului echipamentului, la capătul elementului longitudinal al cadrului.		Purtați ochelari de protecție!
	Purtați mănuși de protecție!		Purtați protecție auditivă pentru urechi!
	Manual tehnic.		Păstrați distanța față de utilaj!
	Avertizare! Pericol de electrocutare!		Țineți mâinile departe de componentele în mișcare sau rotative!
	Pericol de rănire din cauza așchiilor zburătoare!		Nu operați în spații închise!

ZIVtec ZHA 200/70 R și 420/90 R
 ZIVtec ZHA 200/70 H și 390/90 H
 ZIVtec ZHA 230/45 E1 și 400/70 E3 și ZHA 400/90 E3
 Tocător de crengi

	<p>Etichetă indicând locația de verificare a curelei de transmisie.</p>		<p>Demontați bujia înainte de a efectua orice reparație la utilaj!</p>
	<p>Tocarea crengilor care depășesc dimensiunea permisă este interzisă!</p>		<p>Pericol de rănire a mâinii!</p>
	<p>Pericol de intoxicație cu gaze de eșapament!</p>		<p>Suprafață fierbinte!</p>
	<p>Nu introduceți piatră, sticlă, metal, os, plastic etc. în utilaj!</p>		<p>Nu atingeți suprafața!</p>
	<p>Nu călcați pe utilaj!</p>		<p>Atenție!</p>
	<p>Pericol de incendiu! Fumatul și utilizarea flăcării deschise sunt interzise!</p>		<p>Este interzisă alimentarea cu combustibil în timpul funcționării motorului!</p>

ZIVtec ZHA 200/70 R și 420/90 R
 ZIVtec ZHA 200/70 H și 390/90 H
 ZIVtec ZHA 230/45 E1 și 400/70 E3 și ZHA 400/90 E3
 Tocător de crengi

Simboluri reprezentative pe echipament	Semnificația simbolurilor de siguranță
	<p>Ansamblul pictogramelor combinate pe părțile relevante ale utilajului.</p>
<div style="border: 1px solid black; padding: 5px;"> <p>Gyártó: ZÁKÁNY SZERSZÁMHÁZ KFT. Gyártó cím: 4130 Derecske Dózsa György u. 32/A Típus: ZIVtec ZHA xxx/xx x Teljesítmény: x kW Üzemanyag: Benzin 95 E10 Súly: xx kg Zajszint: xx dB Gyári szám: <input type="text"/></p> <div style="text-align: right; font-size: 2em; font-weight: bold;">CE</div> </div>	<p>Pe partea din spate a utilajului.</p>

13. Interpretarea codului de fabricație al utilajului:

Numărul de serie al produsului permite extragerea datei de asamblare și a numărului de serie al utilajului. Primele șase caractere conțin data de asamblare (an/lună/zi). Numărul după spațiu indică numărul de serie.

Exemplu: 160315 786

(fabricat pe 15.03.2016, al 786-lea ZIVtec ZHA 200/70 R; ZHA 200/70 H; ZHA 420/90 R; ZHA 390/90 H Tocător de ramuri)

ZIVtec ZHA 200/70 R și 420/90 R
ZIVtec ZHA 200/70 H și 390/90 H
ZIVtec ZHA 230/45 E1 și 400/70 E3 și ZHA 400/90 E3
Tocător de crengi

14. Garanție

Perioada de garanție a echipamentului este de 12 luni de la data vânzării. Cererile de garanție sunt soluționate conform legislației în vigoare [Ordonanța Guvernului 150/2003 (IX.22.)].

Instrucțiunile de utilizare au fost livrate împreună cu echipamentul.

În cazul unei defecțiuni acoperite de garanție, operatorul este obligat să notifice producătorul în scris!

Raportul trebuie să includă:

- Tipul și denumirea echipamentului: ZIVtec ZHA 200/70 R; ZHA 200/70 H; ZHA 420/90 R; ZHA 390/90 H; ZHA 230/45 E1; ZHA 400/70 E3; ZHA 400/90 E3 Tocător de crengi
- Anul fabricației:
- Numărul de serie:
- Numele și datele de contact ale persoanei responsabile:
- Descrierea defecțiunii:

Obligații de garanție: 12 luni de la data vânzării

Reparațiile în garanție sunt efectuate de:

- Numele persoanei care efectuează reparația:
- Adresa:
- Date de contact:

Excluderi din obligația de garanție:

- Orice defecțiune cauzată de nerespectarea prevederilor din manualul de utilizare.
- Reparații ale deteriorărilor cauzate de manipulare forțată sau în timpul transportului.
- Defecțiuni cauzate de modificări fără autorizare din partea producătorului, inclusiv reparații neautorizate.
- Împiedicarea identificării defecțiunii de către operator, inclusiv demontarea necesară în afara întreținerii standard.
- Suprasarcini deliberate care au dus la defecțiuni.
- Piese de uzură.
- Produse comerciale.

Defecțiunile rezultate din utilizarea necorespunzătoare, lipsa întreținerii sau nerespectarea instrucțiunilor nu sunt acoperite de garanție.

Defecțiunile în garanție trebuie raportate la:

Zákány Szerszámház Kft.
4130 Derecske, Str. Dózsa György nr. 32/a
Zákány Imre
+40377102238
vanzari@zivtool.ro

Reparațiile în garanție sunt efectuate de Zákány Szerszámház Kft., cu respectarea termenelor stabilite de legislația în vigoare.

ZIVtec ZHA 200/70 R și 420/90 R
 ZIVtec ZHA 200/70 H și 390/90 H
 ZIVtec ZHA 230/45 E1 și 400/70 E3 și ZHA 400/90 E3
 Tocător de crengi

14.1 Formular de garanție

<p>Certificat de garanție – Completat de vânzător Tip: ZIVtec ZHA 200/70 R; ZHA 200/70 H; ZHA 420/90 R; ZHA 390/90 H; ZHA 230/45 E1; ZHA 400/70 E3; ZHA 400/90 E3 Denumire: Mașină de tăiat piatră și cărămidă Numele cumpărătorului: </p> <p>Adresa:</p> <p>Data achiziției:</p> <p>Număr de serie:</p> <p>Descrierea defectiunii:</p> <p>.....</p> <p>.....</p> <p>.....</p>	<p>Certificat de garanție – Completat de vânzător Tip: ZIVtec ZHA 200/70 R; ZHA 200/70 H; ZHA 420/90 R; ZHA 390/90 H; ZHA 230/45 E1; ZHA 400/70 E3; ZHA 400/90 E3 Denumire: Mașină de tăiat piatră și cărămidă Numele cumpărătorului: </p> <p>Adresa:</p> <p>Data achiziției:</p> <p>Număr de serie:</p> <p>Descrierea defectiunii:</p> <p>.....</p> <p>.....</p> <p>.....</p>
<p>Certificat de garanție – Completat de vânzător Tip: ZIVtec ZHA 200/70 R; ZHA 200/70 H; ZHA 420/90 R; ZHA 390/90 H; ZHA 230/45 E1; ZHA 400/70 E3; ZHA 400/90 E3 Denumire: Mașină de tăiat piatră și cărămidă Numele cumpărătorului: </p> <p>Adresa:</p> <p>Data achiziției:</p> <p>Număr de serie:</p> <p>Descrierea defectiunii:</p> <p>.....</p> <p>.....</p> <p>.....</p>	<p>În caz de reparație, completat de service Data notificării cererii de remediere și a primirii produsului pentru reparație: </p> <p>Cauza defectului raportată și modul de remediere: </p> <p>Data returnării produsului către consumator: </p> <p>Dacă produsul nu poate fi reparat, înregistrare cerere de înlocuire: DA/NU </p> <p>Semnătura</p>
<p>În caz de reparație, completat de service Data notificării cererii de remediere și a primirii produsului pentru reparație: </p> <p>Cauza defectului raportată și modul de remediere: </p> <p>Data returnării produsului către consumator: </p> <p>Dacă produsul nu poate fi reparat, înregistrare cerere de înlocuire: DA/NU </p> <p>Semnătura</p>	<p>În caz de reparație, completat de service Data notificării cererii de remediere și a primirii produsului pentru reparație: </p> <p>Cauza defectului raportată și modul de remediere: </p> <p>Data returnării produsului către consumator: </p> <p>Dacă produsul nu poate fi reparat, înregistrare cerere de înlocuire: DA/NU </p> <p>Semnătura</p>

ZIVtec ZHA 200/70 R și 420/90 R
ZIVtec ZHA 200/70 H și 390/90 H
ZIVtec ZHA 230/45 E1 și 400/70 E3 și ZHA 400/90 E3
Tocător de crengi

15. Proces-verbal de măsurare a protecției la atingere

Nagy Csaba EV.

4220 Hajdúböszörmény
Str. Szoboszlói nr. 3, ap. 3/15.

Numărul procesului-verbal:

AN-.....

Proces-verbal de măsurare a protecției la atingere

Denumirea utilajului: Mașină de tăiat roci și cărămizi
Număr de inventar:
Tipul: ZIVtec ZHA 200/70 R, 420/90 R
ZHA 200/70 H, 390/90 H
ZHA 230/45 E1, 400/70 E3, ZHA 400/90 E3

Datele verificării protecției la atingere

Obiect: Verificarea izolației conform MSZ2364
Data și locul verificării: 4130 Derecske, Str. Dózsa György nr. 32/A
Inspector PRAM: Nagy Csaba SZVSZ/VBFKKV/2024/61
Tipul aparatului: Eurotest XD
Număr de serie: 24331582
Data calibrării: 17 decembrie 2024
Locul calibrării: C + D Automatika Kft. Kalibráló laboratórium

Rezultatele măsurării izolației: (MOHM)

Valoarea/valorile rezistenței izolației:
.....
.....

Ștecher – conductor de protecție: Continuitate conductor de protecție
Carcasa utilajului: Continuitate conductor de protecție
Carcasa motorului: Continuitate conductor de protecție
Pompa de apă: Continuitate conductor de protecție
Carcasa închiderii: Continuitate conductor de protecție

Echipamentul testat (subliniați): Conform / Neconform cerințelor standardelor aplicabile.
Datele măsurătorilor consemnează starea protecției la atingere existentă la momentul efectuării măsurătorii.

Întocmit la data.:

.....

Inspector PRAM

Propun ca echipamentul să fie utilizat echipat cu un releu diferențial de protecție la atingere.

ZIVtec ZHA 200/70 R și 420/90 R
ZIVtec ZHA 200/70 H și 390/90 H
ZIVtec ZHA 230/45 E1 și 400/70 E3 și ZHA 400/90 E3
Tocător de crengi

16. DECLARAȚIE DE CONFORMITATE

EK-Declarație de conformitate

Prezenta declarație de conformitate reprezintă declarația originală de conformitate conform Directivei 2006/42/EK

Subsemnatul **ZÁKÁNY SZERSZÁMHÁZ KFT.**
4130 Derecske, Str. Dózsa György nr. 32/A

Declarăm, pe propria răspundere, că produsul cu următoarea denumire tip:

Tip	Denumire
ZIVtec ZHA 200/70 R	Tocător de crengi
ZIVtec ZHA 200/70 H	Tocător de crengi
ZIVtec ZHA 420/90 R	Tocător de crengi
ZIVtec ZHA 390/90 H	Tocător de crengi

la care se referă prezenta declarație, este conform cu cerințele de securitate și protecție a sănătății relevante din Anexa I a Directivei **2006/42/EK**.

Pentru respectarea cerințelor de securitate și protecție a sănătății prevăzute de Directiva CE, am avut în vedere următoarele standarde și/sau specificații tehnice:

**MSZ EN ISO
12100:2011**

**MSZ EN
13683:2003+A2:2011**

**MSZ EN ISO
14120:2016**

Persoana responsabilă de documentație în Comunitatea Europeană:
ZÁKÁNY SZERSZÁMHÁZ KFT., 4130 Derecske, Str. Dózsa György nr. 32/A

Zákány Imre
Director general

Derecske, 2024.11.29.

ZIVtec ZHA 200/70 R și 420/90 R
 ZIVtec ZHA 200/70 H și 390/90 H
 ZIVtec ZHA 230/45 E1 și 400/70 E3 și ZHA 400/90 E3
 Tocător de crengi

17. Certificat de Calitate

1. Certificat de Calitate: Zákány Szerszámház Kft 4130 Derecske, Str. Dózsa György nr. 32/A		2. Producător: Zákány Szerszámház Kft 4130 Derecske, Str. Dózsa György nr. 32/A	
3. Denumirea exactă a produsului ZIVtec ZHA 200/70 R; ZHA 200/70 H; ZHA 420/90 R; ZHA 390/90 H; ZHA 230/45 E1; ZHA 400/70 E3; ZHA 400/90 E3 Tocător de crengi			
4. Cantitate 1db	8. Identificarea produsului	a) Număr de serie:	
		b) Cod tarifar vamal: 84649000	
6. Data fabricării sau importului:		c) Cod articol:	
7. Comercializabil (utilizabil):		d) Alte date de identificare:	
9. Reguli de transport și depozitare: Palet		10. Ambalaj: Echipamentul este ambalat.	
11. Caracteristicile esențiale ale produsului (date tehnice exacte, rezultate ale măsurătorilor): Dimensiuni totale: <ul style="list-style-type: none"> • Lungime: mm • Lățime: mm • Înălțime: mm • Greutatea echipamentului: kg 			
12. Metodele de verificare a calității produsului (metode de măsurare, prelevare a probelor) aplicate:			
13. Instrucțiuni de utilizare și operare: Conform instrucțiunilor de utilizare			
14. Alte informații: Producătorul declară că echipamentul este conform cu cerințele relevante stipulate în Ordonanța NFGM 16/2008 (30.08.) care se aplică acestuia.		15. Semnătura emitentului certificatului de calitate: Data, ----- Semnătură, ștampilă	

ZIVtec ZHA 200/70 R și 420/90 R
ZIVtec ZHA 200/70 H și 390/90 H
ZIVtec ZHA 230/45 E1 și 400/70 E3 și ZHA 400/90 E3
Tocător de crengi

